

*Pioneer*

# VSX-519V-S/-K

AUDIO/VIDEO MULTI-CHANNEL  
RECEIVER

RECEPTEUR AUDIOVISUEL A VOIES  
MULTIPLES

МНОГОКАНАЛЬНЫЙ РЕСИВЕР  
АУДИО/ВИДЕО



**BZ02**

Discover the benefits of registering your product online at  
**<http://www.pioneer.co.uk>** (or **<http://www.pioneer.eu>**).

Découvrez les nombreux avantages offerts en enregistrant votre produit en ligne  
maintenant sur **<http://www.pioneer.fr>** (ou **<http://www.pioneer.eu>**).

Зарегистрируйте Ваше изделие на **<http://www.pioneer-rus.ru>**  
(или **<http://www.pioneer.eu>**). Ознакомьтесь с преимуществами регистрации в Интернет

Operating Instructions

Mode d'emploi

Инструкции по эксплуатации

# ВАЖНО



Символ молнии, заключенный в равносторонний треугольник, используется для предупреждения пользователя об «опасном напряжении» внутри корпуса изделия, которое может быть достаточно высоким и стать причиной поражения людей электрическим током.

## CAUTION

RISK OF ELECTRIC SHOCK  
DO NOT OPEN

**ВНИМАНИЕ:**  
ВО ИЗБЕЖАНИЕ ПОРАЖЕНИЯ ЭЛЕКТРИЧЕСКИМ ТОКОМ НЕ СНИМАЙТЕ КРЫШКУ (ИЛИ ЗАДНЮЮ СТЕНКУ), ВНУТРИ НЕ СОДЕРЖАТСЯ ДЕАТЛИ, ПРЕДНАЗНАЧЕННЫЕ ДЛЯ РЕМОНТА ПОЛЬЗОВАТЕЛЕМ. ДЛЯ ОБСЛУЖИВАНИЯ ОБРАТИТЕСЬ К КВАЛИФИЦИРОВАННОМУ СОТРУДНИКУ СЕРВИСНОЙ СЛУЖБЫ.



Восклицательный знак, заключенный в равносторонний треугольник, используется для предупреждения пользователя о наличии в литературе, поставляемой в комплекте с изделием, важных указаний по работе с ним и обслуживанию.

D3-4-2-1-1\_A1\_Ru

Благодарим вас за покупку этого изделия марки Pioneer. Полностью прочтите настоящие инструкции по эксплуатации, чтобы знать, как правильно обращаться с этой моделью. Прочитав инструкции, сохраните их в надежном месте для использования в будущем.

Данное изделие соответствует Директиве по низкому напряжению (Low Voltage Directive) 2006/95/EC и EMC Directive 2004/108/EC.

D3-4-2-1-9a\_A1\_Ru

## ПРЕДУПРЕЖДЕНИЕ

Данное оборудование не является водонепроницаемым. Во избежание пожара или поражения электрическим током не помещайте рядом с оборудованием емкости с жидкостями (например, вазы, цветочные горшки) и не допускайте попадания на него капель, брызг, дождя или влаги.

D3-4-2-1-3\_A\_Ru

Данное изделие предназначено для использования в общих хозяйственных целях. В случае возникновения любой неисправности, связанной с использованием в других, нежели хозяйственных целях (таких, как длительное использование в коммерческих целях в ресторане или в автомобиле, или на корабле) и требующей ремонта, такой ремонт осуществляется за плату, даже в течение гарантийного срока.

K041\_Ru

## ПРЕДУПРЕЖДЕНИЕ

*Перед первым включением оборудования внимательно прочтите следующий раздел.*

Напряжение в электросети может быть разным в различных странах и регионах. Убедитесь, что сетевое напряжение в местности, где будет использоваться данное устройство, соответствует требуемому напряжению (например, 230 В или 120 В), указанному на задней панели.

D3-4-2-1-4\_A\_Ru

Если вилка шнура питания изделия не соответствует имеющейся электророзетке, вилку следует заменить на подходящую к розетке. Замена и установка вилки должны производиться только квалифицированным техником. Отсоединенная от кабеля вилка, подключенная к розетке, может вызвать тяжелое поражение электрическим током. После удаления вилки утилизируйте ее должным образом. Оборудование следует отключать от электросети, извлекая вилку кабеля питания из розетки, если оно не будет использоваться в течение долгого времени (например, если вы уезжаете в отпуск).

D3-4-2-2-1a\_A\_Ru

## ПРЕДУПРЕЖДЕНИЕ

Во избежание пожара не приближайте к оборудованию источники открытого огня (например, зажженные свечи).

D3-4-2-1-7a\_A\_Ru

Предупреждение о том, что чрезмерное звуковое давление из наушников может привести к потере слуха.

## Условия эксплуатации

Изделие эксплуатируется при следующих температуре и влажности:

+5 °C до +35 °C; влажность менее 85 % (не заслоняйте охлаждающие вентиляторы)

Не устанавливайте изделие в плохо проветриваемом помещении или в месте с высокой влажностью, открытом для прямого солнечного света (или сильного искусственного света).

D3-4-2-1-7c\*\_A1\_Ru

## Информация для пользователей по сбору и утилизации бывшего в эксплуатации оборудования и отработавших элементов питания

( Обозначение  
для оборудования )



( Обозначения  
для элементов питания )



Pb

Эти обозначения на продукции, упаковке, и/или сопроводительных документах означают, что бывшая в эксплуатации электротехническая и электронная продукция и отработанные элементы питания не должны выбрасываться вместе с обычным бытовым мусором.

Для того чтобы данная бывшая в употреблении продукция и отработанные элементы питания были соответствующим образом обработаны, утилизированы и переработаны, пожалуйста, передайте их в соответствующий пункт сбора использованных электронных изделий в соответствии с местным законодательством.

Утилизируя данные устройства и элементы питания правильно, Вы помогаете сохранить ценные ресурсы и предотвратить возможные негативные последствия для здоровья людей и окружающей среды, которые могут возникнуть в результате несоответствующего удаления отходов.

Для получения дополнительной информации о правильных способах сбора и утилизации отработавшего оборудования и использованных элементов питания обращайтесь в соответствующие местные органы самоуправления, в центры утилизации отходов или по месту покупки данного изделия.

**Данные обозначения утверждены только для Европейского Союза.**

**Для стран, которые не входят в состав Европейского Союза:**

Если Вы желаете утилизировать данные изделия, обратитесь в соответствующие местные учреждения или к дилерам для получения информации о правильных способах утилизации.

K058a\_A1\_Ru

## ОБЯЗАТЕЛЬНАЯ ВЕНТИЛЯЦИЯ

При установке устройства обеспечьте достаточное пространство для вентиляции во избежание повышения температуры внутри устройства (не менее 60 см сверху, 10 см сзади и по 30 см слева и справа).

## ПРЕДУПРЕЖДЕНИЕ

В корпусе устройства имеются щели и отверстия для вентиляции, обеспечивающие надежную работу изделия и защищающие его от перегрева. Во избежание пожара эти отверстия ни в коем случае не следует закрывать или заслонять другими предметами (газетами, скатертями и шторами) или устанавливать оборудование на толстом ковре или постели.

D3-4-2-1-7b\_A\_Ru

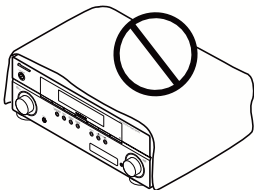

Изготовлено по лицензии компании Dolby Laboratories. Долби, Pro Logic и знак в виде двойной буквы D являются товарными знаками компании Dolby Laboratories.

## ВНИМАНИЕ

Выключатель STANDBY/ON (ОЖИДАНИЕ/ВКЛ.) данного устройства не полностью отключает его от электросети. Чтобы полностью отключить питание устройства, вытащите вилку кабеля питания из электророзетки. Поэтому устройство следует устанавливать так, чтобы вилку кабеля питания можно было легко вытащить из розетки в чрезвычайных обстоятельствах. Во избежание пожара следует извлекать вилку кабеля питания из розетки, если устройство не будет использоваться в течение долгого времени (например, если вы уезжаете в отпуск).

D3-4-2-2-2a\_A\_Ru

Произведено по лицензии согласно патенту США № 5,451,942; 5,956,674; 5,974,380; 5,978,762; 6,226,616; 6,487,535 и другим патентам США и всемирным патентам, действительным и находящимся на рассмотрении. DTS и DTS Digital Surround являются зарегистрированными торговыми марками, а логотипы DTS, Symbol и DTS 96/24 – торговыми марками DTS, Inc. © 1996-2007 DTS, Inc. Все права защищены.

## Содержание

|            |   |
|------------|---|
| Содержание | 4 |
|------------|---|

### 01 Перед началом работы

|                             |   |
|-----------------------------|---|
| Проверка комплекта поставки | 5 |
| Установка элементов питания | 5 |
| Установка ресивера          | 5 |
| Вентиляция                  | 5 |

### 02 Краткое руководство

|  |   |
|--|---|
| Ознакомление с системой домашнего кинотеатра | 6 |
| Прослушивание в режиме объемного звучания    | 6 |

### 03 Подключение

|   |    |
|---|----|
| Подсоединение кабелей   | 7  |
| Кабели HDMI   | 7  |
| О HDMI  | 7  |
| Аналоговые аудиокабели  | 8  |
| Цифровые аудиокабели  | 8  |
| Видеокабели   | 8  |
| Подключение видеовыходов  | 8  |
| Подключение к телевизору плеера Blu-ray или DVD                 | 9  |
| Подключение многоканальных аналоговых выходов                   | 10 |
| Подключение спутникового ресивера или другой цифровой приставки | 11 |
| Подключение других аудиокомпонентов                             | 12 |
| Подключение к мини-гнезду аудио на передней панели              | 12 |
| Подключение других видеокомпонентов                             | 13 |
| Использование разъемов компонентного видео                      | 14 |
| Подключение антенн  | 15 |
| Использование внешних антенн                                    | 15 |
| Подключение громкоговорителей                                   | 16 |
| Советы по расположению громкоговорителей                        | 17 |
| Диаграммы размещения громкоговорителей                          | 17 |
| Подключение ИК-приемника  | 18 |
| Подключение ресивера к сети                                     | 18 |

### 04 Органы управления и индикаторы

|   |    |
|---|----|
| Передняя панель                                     | 19 |
| Дальность действия пульта дистанционного управления | 20 |
| Дисплей   | 21 |
| Пульт дистанционного управления                     | 23 |

### 05 Прослушивание системы

|  |    |
|--|----|
| Автоматическое воспроизведение                                     | 26 |
| Прослушивание материала с использованием объемного звучания        | 26 |
| Использование эффектов дополнительного объемного звучания          | 27 |
| Прослушивание в стереофоническом режиме                            | 27 |
| Использование функции фронтального расширенного объемного звучания | 28 |
| Использование функции Stream Direct (Прямое воспроизведение)       | 28 |
| Использование функции Sound Retriever (Восстановление звучания)    | 28 |
| Применение фазового управления                                     | 29 |
| Задание параметров звука   | 30 |
| Воспроизведение других источников                                  | 32 |
| Выбор входного сигнала   | 32 |
| Выбор многоканальных аналоговых входов                             | 32 |
| Использование наушников  | 32 |

### 06 Меню System Setup (Настройка системы)

|   |    |
|---|----|
| Использование меню System Setup (Настройка системы) | 33 |
| Ручная настройка громкоговорителей                  | 33 |
| Настройка громкоговорителей                         | 33 |
| Разделительный фильтр                               | 34 |
| Уровень канала                                      | 34 |
| Speaker Distance (Расстояние до громкоговорителей)  | 35 |
| Меню назначения входов                              | 35 |

### 07 Использование функции MULTI-ZONE

|   |    |
|---|----|
| Прослушивание в режиме MULTI-ZONE             | 36 |
| Выполнение подключений MULTI-ZONE             | 36 |
| Использование элементов управления MULTI-ZONE | 37 |

### 08 Использование тюнера

|   |    |
|---|----|
| Прослушивание радиопередач                              | 38 |
| Повышение качества стереозвуча в диапазоне FM           | 38 |
| Сохранение запрограммированных радиостанций             | 38 |
| Прослушивание запрограммированных радиостанций          | 39 |
| Присваивание названий запрограммированным радиостанциям | 39 |
| Знакомство с системой RDS                               | 40 |
| Поиск программ RDS                                      | 40 |
| Отображение информации RDS                              | 41 |

### 09 Выполнение записи на внешний источник

|                                  |    |
|----------------------------------|----|
| Выполнение аудио или видеозаписи | 42 |
|----------------------------------|----|

### 10 Дополнительная информация

|  |    |
|--|----|
| Устранение неисправностей                | 43 |
| HDMI                                     | 45 |
| Важные сведения о подключении HDMI       | 45 |
| Сброс параметров ресивера (перезагрузка) | 46 |
| Спецификации                             | 46 |
| Чистка устройства                        | 47 |

# Перед началом работы

## Проверка комплекта поставки

Проверьте наличие перечисленных ниже принадлежностей:

- Пульт дистанционного управления
- Сухие батарейки размера AAA IEC R03 (для подтверждения управления системой), 2 шт.
- Рамочная антенна AM
- Проволочная антенна FM
- Кабель питания
- Гарантийный сертификат
- Данное руководство по эксплуатации

## Установка элементов питания

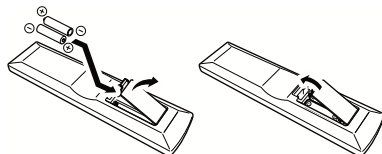

### Предупреждение

Неправильная установка батареек может стать причиной возникновения опасной ситуации, например, утечки внутреннего вещества или взрыва. Соблюдайте перечисленные ниже меры предосторожности:

- Не используйте новые батарейки вместе со старыми.
- Устанавливайте батарейки так, чтобы их положительная и отрицательная полюса располагались в соответствии с обозначениями внутри отсека для батареек.
- Батарейки одинаковой формы могут обеспечивать разное напряжение. Не используйте батарейки разного типа.
- Производите утилизацию использованных батареек в соответствии с действующими в стране или регионе государственными постановлениями или правилами по охране окружающей среды.
- Не используйте и не храните батарейки под воздействием прямых солнечных лучей или в помещении с высокой температурой, например, в автомобиле или рядом с обогревателем. Это может вызвать течь батареек, перегрев, взрыв или возгорание. Это также может сократить срок службы и повлиять на работу батареек.

## Установка ресивера

- При установке данного устройства убедитесь в том, что оно размещено на ровной и твердой поверхности.

Не устанавливайте ресивер в следующих местах:

- на цветном телевизоре (на экране могут появиться искажения)
- рядом с кассетным магнитофоном (или устройством, которое излучает магнитное поле). Это может вызвать помехи в звучании.
- в местах с прямым воздействием солнечных лучей
- в сырых или влажных местах
- в местах со слишком высокой или слишком низкой температурой
- в местах с повышенной вибрацией или подверженных сотрясениям
- в очень пыльных местах
- в местах, подверженных воздействию горячего пара или масел (например, кухня)

## Вентиляция

При установке устройства обеспечьте пространство для вентиляции и предотвращения перегрева (не менее 60 см сверху). Если между устройством и стенами или другим оборудованием предусмотрено недостаточно пространства, внутри устройства повысится температура, что отрицательно повлияет на его функционирование и/или станет причиной неисправности.

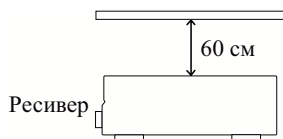

В корпусе имеются щели и отверстия для вентиляции и защиты оборудования от перегрева. Во избежание пожара эти отверстия ни в коем случае не следует размещать непосредственно на поверхности устройства какие-либо предметы, необходимо убедиться в том, что отверстия не блокированы или закрыты какими-либо предметами (газетами, скатертями и шторами), не следует устанавливать оборудование на толстом ковре или постели.

# Краткое руководство

## Ознакомление с системой домашнего кинотеатра

С помощью домашнего кинотеатра эффект объемного звучания создается путем использования нескольких звуковых дорожек, при этом создается впечатление, что вы находитесь в центре событий или в концертном зале. Качество объемного звучания, воспроизводимого с помощью системы домашнего кинотеатра, зависит не только от расстановки используемых громкоговорителей, но и от источника и настроек звука ресивера.

В зависимости от настройки громкоговорителей этот ресивер будет автоматически декодировать многоканальные сигналы источников в формате Dolby Digital, DTS или Dolby Surround. В большинстве случаев нет необходимости вносить какие-либо изменения для создания реалистичного эффекта объемного звучания. Другие функции (такие как воспроизведение диска CD с многоканальным объемным звуком) описаны в разделе *Прослушивание системы* на стр. 26.

## Прослушивание в режиме объемного звучания

Следующее руководство по быстрой установке обеспечивает легкое и быстрое подключение системы для получения объемного звучания. В большинстве случаев для всех параметров можно оставить значения по умолчанию.

- Подключайте устройство к сети переменного тока только после подключения всех разъемов.

### 1 Подключите к телевизору плеер Blu-ray или DVD.

См. указания раздела *Подключение к телевизору плеера Blu-ray или DVD* на стр. 9. Для прослушивания объемного звука потребуются использовать цифровое соединение для подключения проигрывателя BD/DVD к ресиверу.

### 2 Подключите используемые громкоговорители и разместите их так, чтобы они обеспечивали оптимальное объемное звучание.

См. раздел *Подключение громкоговорителей* на стр. 16.

Места расположения громкоговорителей оказывают значительное влияние на звучание. Для обеспечения наилучшего эффекта объемного звучания разместите громкоговорители, как показано на рисунке ниже. Для получения дополнительной информации см. также раздел *Советы по расположению громкоговорителей* на стр. 17.



### 3 Подключите ресивер и включите его, затем включите проигрыватель BD/DVD, низкочастотный громкоговоритель и телевизор.

Убедитесь, что в качестве источника видеовхода телевизора выбран ресивер. При возникновении затруднений обратитесь к руководству, прилагаемому к телевизору.

### 4 Соедините громкоговорители и сабвуфер.

Выполните операцию *Настройка громкоговорителей* в *Ручная настройка громкоговорителей* в *Использование меню System Setup (Настройка системы)* на стр. 33.

### 5 Отрегулируйте звук при воспроизведении диска BD/DVD.

Убедитесь в том, что на дисплее ресивера отображается индикация **BD/DVD**, означающая, что в качестве источника входа выбран диск BD/DVD. Если индикация отсутствует, нажмите кнопку **BD** на пульте дистанционного управления, чтобы выбрать в качестве источника входа диск BD/DVD.

Для выбора доступны несколько параметров настройки звука. Подробнее см. раздел *Прослушивание системы* на стр. 26.<sup>1</sup> Для получения дополнительной информации о вариантах установки см. также раздел *Меню System Setup (Настройка системы)* на стр. 33.

#### Примечание

<sup>1</sup> В зависимости от проигрывателя BD/DVD или воспроизводимых дисков, может выводиться только 2-канальный стереозвук и аналоговый звук. В этом случае, если необходимо получить многоканальное объемное звучание, для параметра режима прослушивания необходимо установить значение **STANDARD (СТАНДАРТ)** (это значение уже должно быть установлено; см. раздел *Прослушивание материала с использованием объемного звучания* на стр. 26).

# Подключение

## Подсоединение кабелей

Не перегибайте кабели поверх устройства (как показано на рисунке). В противном случае магнитное поле, генерируемое трансформаторами этого устройства, может вызвать помехи в громкоговорителях.

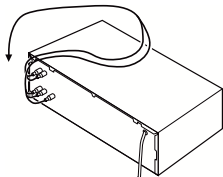

### Внимание

- Перед выполнением или изменением схем подключения обязательно отсоедините кабель питания от электророзетки.
- Перед отсоединением кабеля питания переключите питание в режим ожидания.

## Кабели HDMI

Кабели HDMI передают несжатое цифровое видео, а также цифровое аудио практически любого формата, который поддерживает подключенный компонент: DVD-Video, DVD-Audio (см. ограничения ниже), Video CD/ Super VCD, CD, SACD (только 2-канальный DSD) и PCM 192 кГц 8-канальный (макс. число входных каналов).<sup>1</sup>

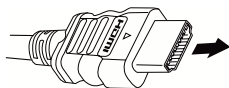

Кабель HDMI

Будьте внимательны и соблюдайте правильность направления при подключении разъема.

## О HDMI

HDMI (High Definition Multimedia Interface – интерфейс мультимедиа с высоким разрешением) может передавать как видео, так и звук через одно цифровое соединение и предназначен для проигрывателей DVD цифровых телевизоров, телевизионных приставок и других аудио/видеоустройств. HDMI разработан с целью объединения в одной спецификации технологий HDCP (High Bandwidth Digital Content Protection – защита широкополосного цифрового содержимого) и DVI (Digital Visual Interface – цифровой визуальный интерфейс). HDCP служит для защиты цифровых данных, передаваемых и принимаемых совместимыми с DVI дисплеями.

HDMI поддерживает видео стандартного, улучшенного качества и высокой четкости, а также многоканальный объемный звук. К особенностям HDMI относятся передача цифрового видео без сжатия, полоса пропускания до 2,2 гигабит в секунду (для сигналов HDTV), один разъем (вместо нескольких кабелей и разъемов) и возможность связи между источником сигнала и аудио/видеоустройствами, такими как цифровой телевизор.

Данный ресивер также поддерживает технологию DeepColor и x.v.Color (x.v.Color является товарным знаком корпорации Sony Corporation).

- *HDMI, логотип HDMI и High-Definition Multimedia Interface являются торговыми марками или зарегистрированными торговыми марками HDMI Licensing, LLC.*

### Примечание

<sup>1</sup> Установите для параметра HDMI в *Задание параметров звука* на стр. 30 значение **THRU** (THROUGH) и задайте для входного сигнала в *Выбор входного сигнала* на стр. 32 значение **HDMI**, если вы хотите получить выход звука HDMI на обычном или плоскоэкранном телевизоре (звук будет не слышен на этом ресивере).

• Если на обычный или плоскоэкранный телевизор не поступает видеосигнал, попытайтесь настроить параметры разрешения компонента или дисплея. Учтите, что некоторые компоненты (например, игровые видеоприставки) имеют разрешение, отображение которого невозможно. В этом случае используйте (аналоговое) композитное подключение.

• Сигналы, поступающие с аналоговых (композитных и компонентных) видеовходов устройства не будут передаваться с **HDMI OUT**.

## Аналоговые аудиокабели

Для подключения аналоговых аудиокomпонентов используйте стереофонические аудиокабели RCA. Эти кабели имеют стандартную красную и белую маркировку, и необходимо подключить красные штекеры к разъемам R (правый), а белые – к разъемам L (левый).

Аналоговые аудиокабели



## Кабели компонентного видео

Наивысшее качество воспроизведения цвета от источника видеосигнала обеспечивают кабели компонентного видео. По этим кабелям передается телевизионный цветовой сигнал, разделенный на сигнал яркости (Y) и сигналы цветности (Pb и Pr). Таким образом устраняются взаимные помехи между сигналами.

Кабели компонентного видео

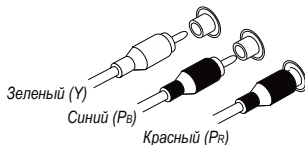

## Цифровые аудиокабели

Для подключения к данному ресиверу цифровых комонентов следует использовать имеющиеся в продаже коаксиальные цифровые аудиокабели или оптические кабели.<sup>1</sup>

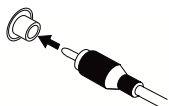

Коаксиальный цифровой аудиокабель

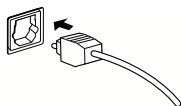

Оптический кабель

## Подключение видеовыходов

Данный ресивер не оборудован видеопреобразователем. Если вы для подключения к входному устройству используете видеокабели или кабели HDMI, такие же кабели должны использоваться для подключения к телевизору.

## Видеокабели

### Стандартные видеокабели RCA

Эти кабели являются наиболее распространенным типом видеокабелей, и их следует использовать для подключения к разъемам композитного видео. Их штекеры, в отличие от аудиокабелей, имеют желтую маркировку.

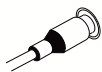

Стандартные видеокабели RCA

#### Примечание

- 1 • Аккуратно выполняйте подключение оптического кабеля, старайтесь не повредить защитную шторку оптического разъема.
- Обеспечьте для оптического кабеля свободно свисающую петлю. Можно повредить кабель об острые углы.
- Для коаксиального цифрового подключения также можно использовать стандартный видеокабель RCA.



## Подключение к телевизору плеера Blu-ray или DVD

На этой странице показан порядок подключения проигрывателя дисков BD/DVD и телевизора к ресиверу.

Этот ресивер

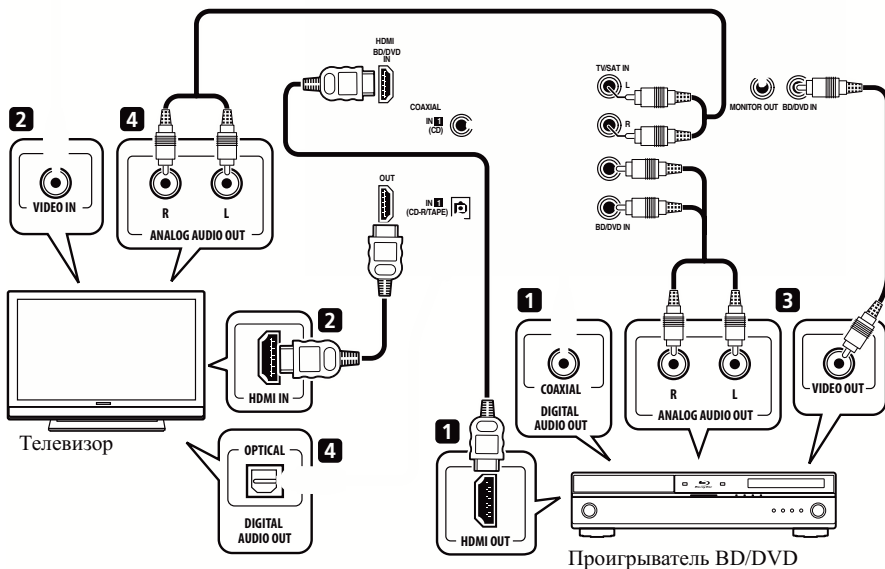

**1 Подключите выход HDMI на плеере Blu-ray/DVD к входу HDMI BD/DVD IN на ресивере.**

Для подключения используйте кабель HDMI. Если на вашем DVD-плеере нет выхода HDMI, подключите данное устройство к коаксиальному или дополнительному выходу через цифровой аудиокабель.<sup>1</sup>

**2 Подключите выход HDMI OUT на данном ресивере к входу HDMI телевизора.<sup>2</sup>**

Если на телевизоре нет входа HDMI, подключите видеоразъем MONITOR OUT на данном ресивере к видеовходу на телевизоре. Для подключения к гнезду композитного видео используйте стандартный видеокабель RCA.<sup>3</sup>

### Примечание

- 1 В этом случае нужно указать ресиверу, к какому цифровому входу подключен плеер (см. *Выбор входного сигнала* на стр. 32).
- 2 Если в пунктах 1 и 2 вы использовали для подключения кабель HDMI, вы можете получить многоканальный звук в домашнем кинотеатре без выполнения действий, описанных в пунктах 3 и 4.
- 3 Если для подключения ресивера к телевизору требуется использовать выходы компонентного видео, обратитесь к разделу *Использование разъемов компонентного видео* на стр. 14.

### 3 Подключите композитный видеовыход и стереофонические аналоговые аудиовыходы<sup>1</sup> проигрывателя BD/DVD ко входам BD/DVD этого ресивера.

Для соединения используйте стандартный видеокабель RCA<sup>2</sup> и стереофонический акустический кабель RCA.

- Если проигрыватель BD/DVD имеет многоканальные аналоговые выходы, подключите их, как описано в разделе *Подключение многоканальных аналоговых выходов* ниже.

### 4 Соедините аналоговые аудиовыходы телевизора со входами TV/SAT ресивера.

Это позволит осуществлять воспроизведение звука со встроенного тюнера телевизора. Используйте для этого стереофонический аудиокабель RCA.

- Если используемый телевизор имеет встроенный цифровой декодер, можно также соединить оптический цифровой аудиовыход телевизора со входом **DIGITAL OPTICAL IN 1 (CD-R/TAPE)** ресивера. Для соединения используйте оптический кабель.<sup>3</sup>

## Подключение многоканальных аналоговых выходов

Для воспроизведения стандартов BD/DVD Audio и SACD используемый проигрыватель DVD может иметь 5.1-канальные аналоговые выходы. В этом случае многоканальные аналоговые выходы можно подключить к многоканальным аналоговым входам ресивера, как показано ниже.<sup>4</sup>

Этот ресивер

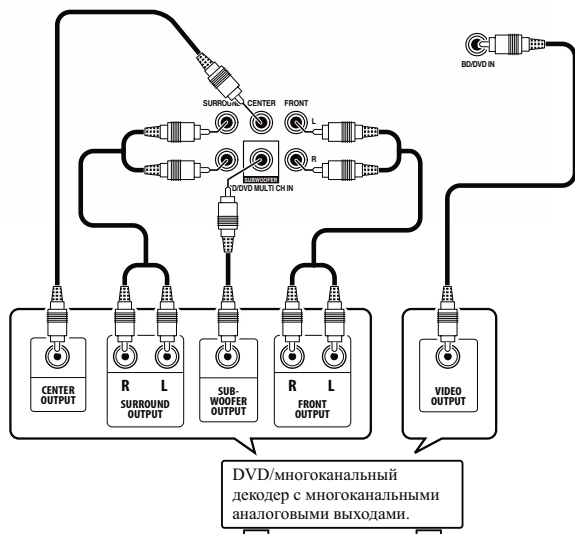

#### Примечание

- 1 Это соединение позволит осуществлять аналоговые записи с используемого проигрывателя BD/DVD.
- 2 Если на проигрывателе имеется выход компонентного видео, его тоже можно подключить. См. раздел *Использование разъемов компонентного видео* на стр. 14.
- 3 В этом случае следует назначить для ресивера цифровой вход, к которому подключен телевизор (см. раздел *Выбор входного сигнала* на стр. 32).
- 4 • Многоканальный вход можно использовать, только если выбран режим **MULTI IN** (см. стр. 32).  
• Можно назначить вход **COMPONENT VIDEO IN 1** или **IN 2** устройства многоканальному выходу. (Подробнее см. раздел *Меню назначения входов* на стр. 35)

## Подключение спутникового ресивера или другой цифровой приставки

Спутниковые и кабельные ресиверы, а также цифровые радио ресиверы являются примерами так называемых «приставок».

Этот ресивер

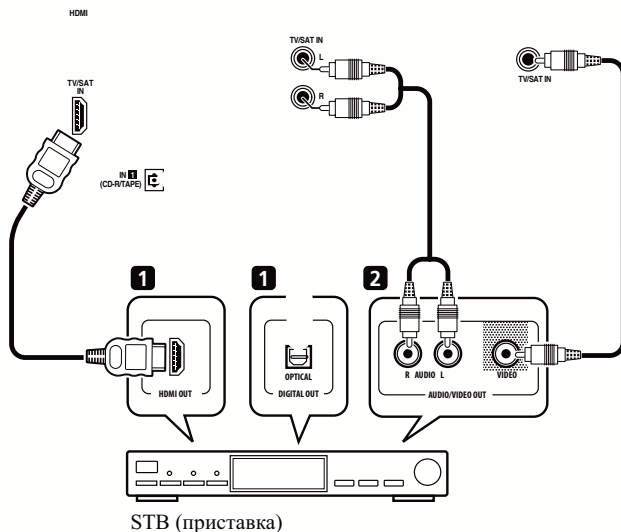

### 1 Если ваша приставка оснащена выходом HDMI, подключите его к входу HDMI TV/SAT IN на данном ресивере.

Если на вашей приставке нет выхода HDMI, но есть цифровой выход, подключите его к цифровому входу на данном ресивере.

В примере показано оптическое подключение ко входу **DIGITAL OPTICAL IN 1**

(CD-R/TAPE).<sup>1</sup>

### 2 Соедините аудио/видеовыходы приставки со входами TV/SAT AUDIO и VIDEO этого ресивера.<sup>2</sup>

Для аудиосоединения используйте стереофонический аудиокабель RCA, а для видеосоединения – стандартный видеокабель RCA.<sup>3</sup>

#### Примечание

1 В этом случае нужно указать ресиверу, к какому цифровому входу подключена приставка (см. *Выбор входного сигнала* на стр. 32).

2 Если ко входам **TV/SAT** уже подключен телевизор, просто выберите другой вход. Однако необходимо запомнить, к какому входу подключена приставка.

3 Если компьютерная приставка к телевизору имеет компонентные выходы, следует также ознакомиться с *Использование разъемов компонентного видео* на стр. 14.

## Подключение других аудиокомпонентов

Количество и тип соединений зависит от типа подключаемого компонента.<sup>1</sup> Для подключения проигрывателей CD-R, MD, DAT, кассетного магнитофона или других аудиокомпонентов выполняйте действия, описанные ниже.

Этот ресивер

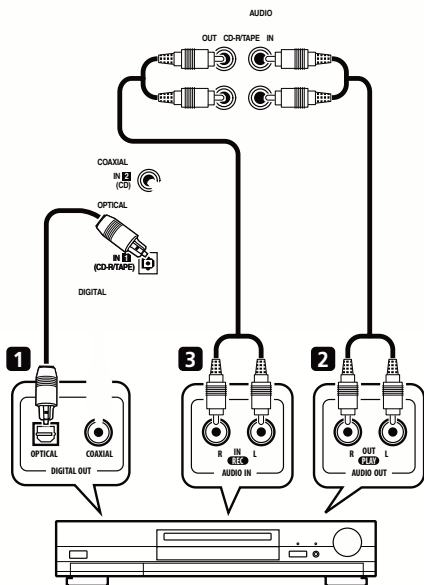

CD-R, MD, DAT, кассетный магнитофон, и т.д.

**1 Если используемый компонент имеет цифровой аудиовыход, соедините его с цифровым аудиовходом ресивера.**

В примере показано оптическое подключение ко входу **DIGITAL OPTICAL IN 1 (CD-R/TAPE)**.

**2 Если необходимо, соедините аналоговые аудиовыходы компонента со свободными аудиовходами ресивера.**

Это соединение понадобится для компонентов, не имеющих цифрового выхода, или если необходима запись с цифрового компонента. Используйте стереофонический аудиокабель RCA, как показано.

**3 Если подключается рекордер/магнитофон, соедините аналоговые аудиовыходы с аналоговыми аудиовходами рекордера/магнитофона.**

В примере показано аналоговое подключение к гнезду аналогового выхода **CD-R/TAPE** с помощью стереофонического аудиокабеля RCA.

## Подключение к мини-гнезду аудио на передней панели

Доступ к передним разъемам аудио осуществляется с передней панели с помощью кнопки **INPUT SELECTOR** или **PORTABLE** на пульте дистанционного управления. Используйте кабель с миниатюрным стерео разъемом для подключения цифрового аудио плеера и т.д.

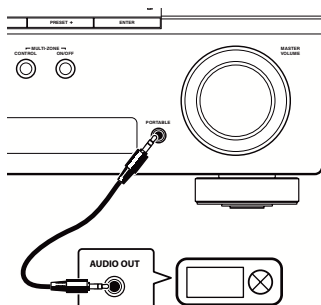

Цифровой аудиоплеер, пр.

### Примечание

<sup>1</sup> Учтите, что необходимо подключить цифровые компоненты к гнездам аналогового аудио, если требуется выполнить запись с цифровых компонентов (например, минидиска) на аналоговые компоненты или наоборот.

## Подключение других видеокomпонентов

Данный ресивер имеет аудио и видео входы и выходы, пригодные для подключения аналоговых или цифровых видео рекордеров/магнитофонов, включая рекордеры/магнитофоны VCR и HDD/DVD.

Этот ресивер

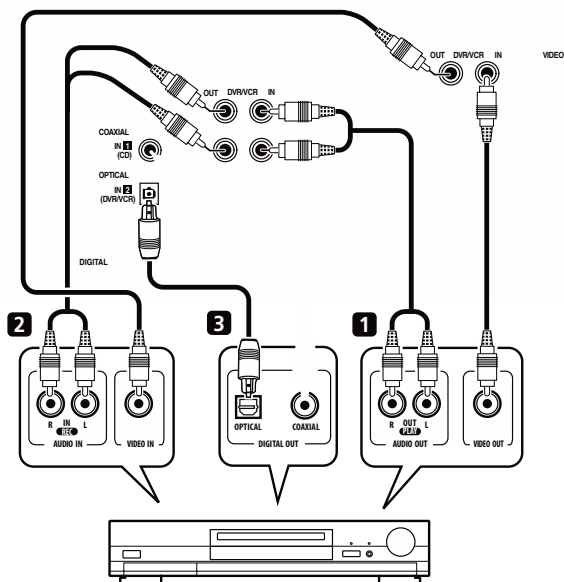

DVR, VCR, проигрыватель LD и т.д.

**1 Соедините аудио/видеовыходы рекордера соответственно со входами DVR/VCR AUDIO и VIDEO данного ресивера.**

Для аудиосоединения используйте стереофонический аудиокабель RCA, а для видеосоединения – стандартный видеокабель RCA.

**2 Соедините аудио/видеовыходы рекордера соответственно со выходами DVR/VCR AUDIO и VIDEO данного ресивера.**

Для аудиосоединения используйте стереофонический аудиокабель RCA, а для видеосоединения – стандартный видеокабель RCA.

**3 Если используемый видеокomпонент оборудован цифровым аудиовыходом, соедините его с цифровым аудиовходом этого ресивера.**

Ниже показан пример подключения рекордера/видеомагнитофона ко входу **DIGITAL OPTICAL IN 2 (DVR/VCR)**.<sup>1</sup>

### Примечание

<sup>1</sup> Если на вашем видеоустройстве имеется только коаксиальный цифровой выход, его можно подключить к коаксиальному входу на данном ресивере через коаксиальный кабель. При настройке ресивера следует назначить для ресивера оптический вход, к которому подключен компонент (см. раздел *Выбор входного сигнала* на стр. 32).

## Использование разъемов компонентного видео

По сравнению с композитным видео компонентное видео обеспечивает значительно более высокое качество изображения. Еще большими преимуществами обладает видео с прогрессивной разверткой. При условии, что источник сигнала и телевизор поддерживают этот формат, обеспечивается очень устойчивое изображение без мерцания. В документации, прилагаемой к телевизору и исходному устройству, проверьте, поддерживают ли они прогрессивную развертку видеосигнала.

Этот ресивер

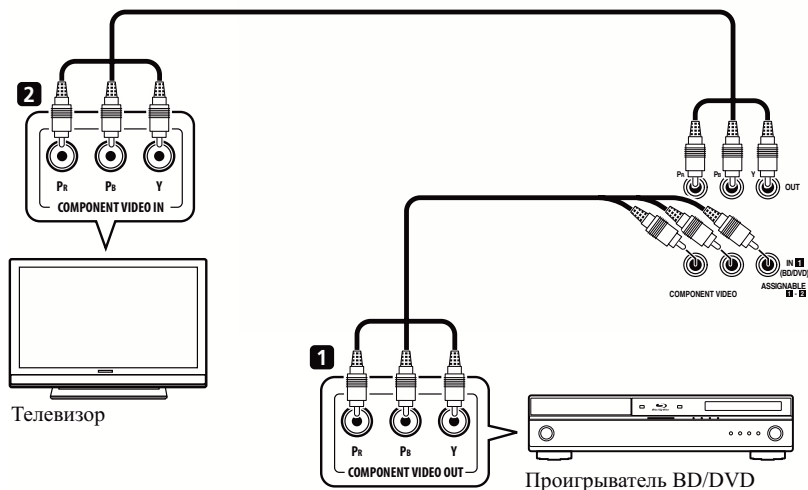

### Внимание

- Если любой компонент-источник подключен к ресиверу через вход компонентного видео, телевизор также следует подключить к ресиверу при помощи гнезд **COMPONENT VIDEO OUT**.

### 1 Соедините выходы компонентного видео компонента-источника со входами компонентного видео ресивера.

Для соединения используйте тройной видеокабель компонентного видео.

### 2 Если необходимо, назначьте входы компонентного видео для подключенного источника сигнала.

Это необходимо сделать, только если подключение выполнено не в соответствии со следующими параметрами по умолчанию:

- **COMPONENT VIDEO IN 1** – BD/DVD
- **COMPONENT VIDEO IN 2** – TV/SAT

См. раздел *Меню назначения входов* на стр. 35.

### 3 Соедините гнезда COMPONENT VIDEO OUT ресивера со входами компонентного видео телевизора или монитора.

Для соединения используйте тройной видеокабель компонентного видео.

## Подключение антенн

Подключите рамочную антенну AM и проволочную антенну FM, как показано справа. Для улучшения приема и качества звука подключите внешние антенны (см. раздел *Использование внешних антенн*).

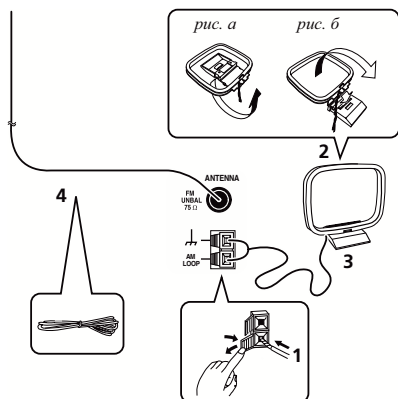

**1** Откройте защитные выступы, вставьте по одному проводу в каждый разъем до конца, затем отпустите выступы для фиксации проводов антенны AM.

**2** Прикрепите рамочную антенну AM к специальной стойке.

Чтобы прикрепить антенну к стойке, отогните стойку в направлении стрелки (рис. а), затем закрепите рамочную антенну на стойке с помощью зажима (рис. б).

**3** Установите антенну AM на плоскую поверхность в направлении наилучшего приема.

**4** Подключите проволочную антенну FM таким же образом, как рамочную антенну AM.

Чтобы улучшить прием, полностью вытяните проволочную антенну FM и прикрепите ее к стене или дверной раме. Не допускайте, чтобы антенна свешивалась или спутывалась.

## Использование внешних антенн

### Улучшение качества приема FM

Для подключения внешней FM-антенны используйте PAL-соединитель (приобретается отдельно).

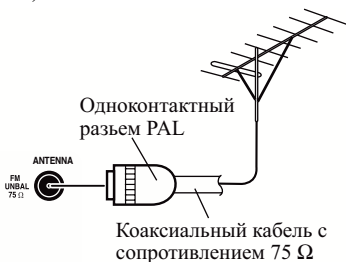

### Улучшение качества приема AM

Подсоедините провод в виниловой изоляции длиной от 5 м до 6 м к гнезду AM антенны, не отсоединяя прилагаемую рамочную антенну AM.

Для наилучшего качества приема подвесьте ее горизонтально на улице.

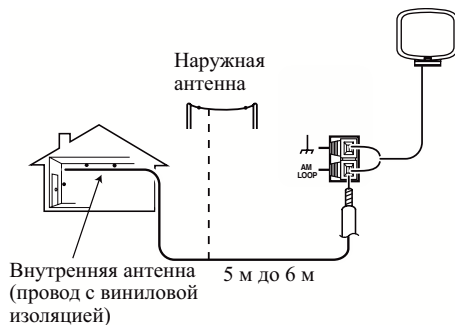

## Подключение громкоговорителей

Полная установка шести громкоговорителей (включая низкочастотный громкоговоритель) показана ниже, но для каждого помещения план установки будет отличаться. Подключите имеющиеся громкоговорители, как показано ниже. Ресивер может работать с двумя стерео громкоговорителями (передние громкоговорители на рисунке), тем не менее, рекомендуется использовать по крайней мере три, а полный комплект обеспечивает наилучшее объемное звучание. Если низкочастотный громкоговоритель не используется рекомендуется выбрать для параметра настройки передних громкоговорителей (см. *Настройка громкоговорителей* на стр. 33) **LARGE (Большой)**.

Убедитесь, что правый громкоговоритель подключен к правому разьему, а левый громкоговоритель – к левому. Также убедитесь, что положительный и отрицательный (+/-) разъемы ресивера совпадают с соответствующими разъемами громкоговорителей.

*Подключайте устройство к сети переменного тока только после завершения всех соединений.*

## Подключение проводов.

*Зажимы передних громкоговорителей:*

- 1 Скрутите оголенные жилы провода.
- 2 Ослабьте зажим контакта и вставьте оголенный провод.
- 3 Зажмите контакт.

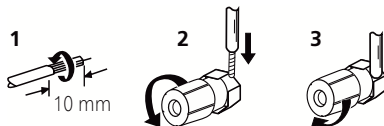

*Зажимы центрального громкоговорителя и громкоговорителей объемного звучания:*

- 1 Скрутите оголенные жилы провода.
- 2 Откройте защитные выступы и вставьте оголенный провод.
- 3 Отпустите защитные выступы.

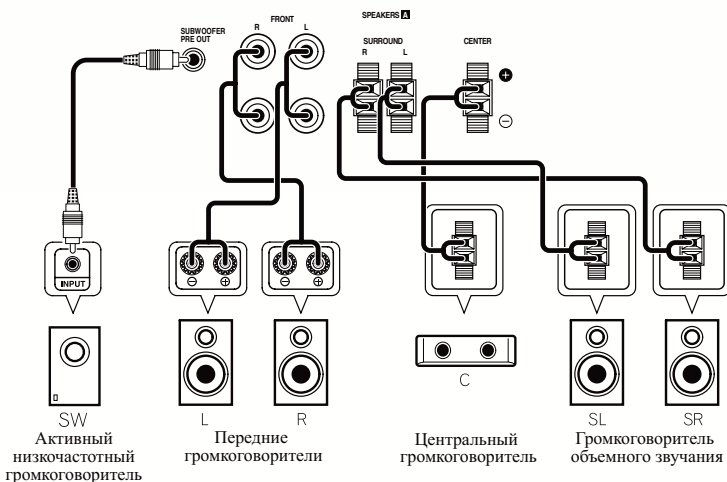
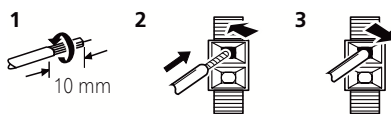





## Предупреждение

- На контактах громкоговорителей имеется **ОПАСНОЕ ДЛЯ ЖИЗНИ напряжение**. Во избежание опасности поражения электрическим током при подключении или отключении кабелей громкоговорителей отсоединяйте кабель питания, прежде чем прикасаться к любым неизолированным деталям.
- Оголенные концы провода громкоговорителя должны быть обязательно скручены и вставлены в контакт громкоговорителя до конца. Если любой из неизолированных проводов громкоговорителя коснется задней панели, это может вызвать отключение питания в целях безопасности.

## Советы по расположению громкоговорителей

Обычно при изготовлении громкоговорителей учитывается их предстоящее расположение. Одни предназначены для напольного размещения, наилучшее звучание других достигается при их расположении на стойках. Некоторые следует располагать у стен, другие – на расстоянии от них. Приведенные здесь рекомендации предназначены для получения наилучшего качества звучания громкоговорителей, однако, для максимального использования возможностей громкоговорителей следует выполнять указания по расположению, приведенные их изготовителем.

- Расположите передние левый и правый громкоговорители на одинаковом расстоянии от телевизора.
- В случае расположения громкоговорителей около телевизора рекомендуется использовать громкоговорители магнитозащищенного типа, чтобы избежать возможных искажений, таких как изменение цвета изображения на экране телевизора. Если громкоговорителей магнитозащищенного типа нет, и на экране телевизора заметно искажение цветов, отодвиньте громкоговорители от телевизора.
- Расположите центральный громкоговоритель под телевизором или над ним, чтобы звук центрального канала исходил от экрана телевизора.
- По возможности, располагайте громкоговорители объемного звучания немного выше уровня уха.

- Старайтесь не размещать громкоговорители объемного звучания дальше от слушателя, чем передние и центральные. В противном случае может произойти ослабление эффекта объемного звучания.
- Для получения наилучшего качества объемного звучания установите громкоговорители, как показано ниже. Для предотвращения несчастных случаев и улучшения качества звучания выполняйте надежную установку всех громкоговорителей.



## Предупреждение

- Если центральный громкоговоритель размещен над телевизором, обязательно закрепите его с помощью специального материала или любым другим подходящим способом, чтобы избежать травмы или повреждений в результате падения громкоговорителя с телевизора, вызванного внешними сотрясениями, например землетрясением.
- Проверьте, чтобы оголенные провода от громкоговорителей не касались задней панели – это может вызвать автоматическое выключение ресивера.

## Диаграммы размещения громкоговорителей

На следующих рисунках показана семиканальная конфигурация громкоговорителей 5.1.

### Установка громкоговорителей, 5.1-канальная схема: объемный вид

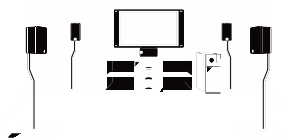

### Установка громкоговорителей: вид сверху

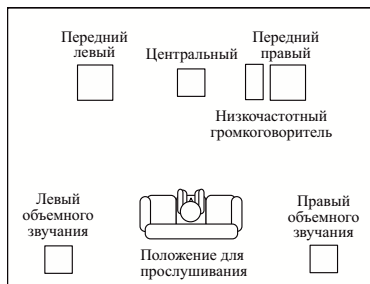

## Подключение ИК-приемника

Если стереоустройства установлены в закрытом шкафу или тумбе или если вы хотите использовать пульт ДУ подзоны в другой зоне, для управления системой можно использовать дополнительный ИК-приемник (например, блок Niles или Xantech), а не датчик на передней панели ресивера.<sup>1</sup>

### 1 Подключите датчик ИК-приемника к гнезду IR IN на задней панели ресивера.

Подробные инструкции по подключению ИК-приемника см. в инструкциях по установке ИК-приемника.

## Подключение ресивера к сети

Включайте вилку в сеть только после подключения к ресиверу всех устройств (включая громкоговорители).



### Предупреждение

- Держите кабель питания за вилку. Вынимая вилку из электророзетки, никогда не тяните за сам кабель, никогда не дотрагивайтесь до кабеля питания влажными руками, так как это может стать причиной короткого замыкания и поражения электрическим током. Не ставьте на кабель питания устройство, мебель или другие предметы и не зажимайте его каким-либо иным образом. Запрещается завязывать узлы на кабеле питания или связывать его с другими кабелями. Кабели питания следует прокладывать в таких местах, где возможность наступить на них будет маловероятной. Поврежденный кабель питания может стать причиной возгорания или поражения электрическим током. Периодически проверяйте кабель питания. Если кабель питания поврежден, обратитесь за сменным кабелем в ближайший уполномоченный независимый сервис-центр Pioneer.
- Используйте только кабель питания, входящий в комплект поставки данного устройства.
- Используйте прилагаемый кабель питания только по его прямому назначению, как описано ниже.
- Когда ресивер не используется (например, во время отпуска), его следует отключать от питания, вынув вилку из розетки электросети.

### 1 Вставьте разъем кабеля питания, входящего в комплект поставки, в гнездо AC IN на задней панели ресивера.

### 2 Вилку кабеля питания вставьте в розетку электросети.

---

#### Примечание

- 1 • Дистанционное управление может не действовать, если на окошко датчика ИК-приемника падает прямой свет мощной флуоресцентной лампы.
- Обратите внимание, что другие производители могут не использовать терминологию, связанную с ИК-технологиями. Просмотрите информацию о ИК-совместимости вашего устройства в прилагаемой к нему документации.
- Если вы используете два пульта дистанционного управления (одновременно), датчик ИК-приемника имеет приоритет по отношению к датчику на передней панели.

# Органы управления и индикаторы

## Передняя панель

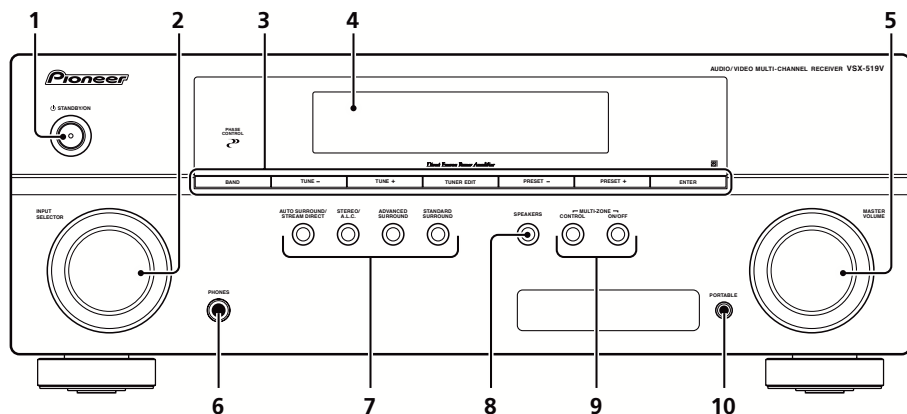

1 **⏻ STANDBY/ON**

2 **Регулятор INPUT SELECTOR**

Используется для выбора источника входа.

3 **Кнопки управления тюнером BAND**

Переключение между радиодиапазонами AM, FM ST (стерео) и FM MONO (стр. 38).

**TUNE +/-**

Используется для поиска радиочастот (стр. 38).

**TUNER EDIT**

Вместе с **TUNE +/-**, **PRESET +/-** и **ENTER** используются для запоминания и наименования радиостанций для повторного вызова (стр. 38, 39).

**PRESET +/-**

Используйте для выбора запрограммированных радиостанций (стр. 38).

4 **Символьный дисплей**

См. раздел *Дисплей* на стр. 21.

5 **Регулятор MASTER VOLUME**

6 **Гнездо PHONES**

Используется для подключения наушников (стр. 32).

7 **Кнопки режимов прослушивания**

**AUTO SURROUND/STREAM DIRECT**

Переключение режимов Auto surround (Автоматическое воспроизведение на стр. 26) и Stream Direct (прямое воспроизведение). В режиме Stream Direct отключаются регулировки тембра для более точного воспроизведения исходного сигнала (стр. 28).

**STEREO/A.L.C.**

Переключение между режимами воспроизведения стерео, стерео режимом Auto level control - автоматического управления уровнями (стр. 27) и Front Stage Surround Advance - фронтального объемного звучания (стр. 28).

## ADVANCED SURROUND

Переключает различные режимы объемного звучания (стр. 27).

## STANDARD SURROUND

Нажмите для стандартного декодирования и для переключения между параметрами **Pro Logic II** (стр. 26).

## 8 SPEAKERS

Включение/выключение системы громкоговорителей (стр. 32).

## 9 Элементы управления MULTI-ZONE

Если выполнены подключения MULTI-ZONE (см. раздел *Прослушивание в режиме MULTI-ZONE* на стр. 36), используйте эти элементы управления для управления подзоной из основной зоны (см. раздел *Использование элементов управления MULTI-ZONE* на стр. 37).

## 10 PORTABLE разъем аудио входа

Подключите вспомогательный компонент с помощью кабеля с миниатюрным стерео разъемом (стр. 12).

## Дальность действия пульта дистанционного управления

Эффективность работы пульта дистанционного управления может снижаться в следующих случаях:

- при наличии препятствий между пультом дистанционного управления и дистанционным датчиком ресивера;
- при попадании на дистанционный датчик устройства ярких солнечных лучей или сильного света флуоресцентной лампы;
- при расположении ресивера вблизи устройств, излучающих инфракрасные лучи;
- при одновременном управлении ресивером с помощью другого инфракрасного пульта дистанционного управления.

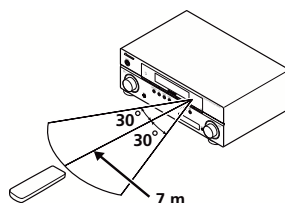

# Дисплей

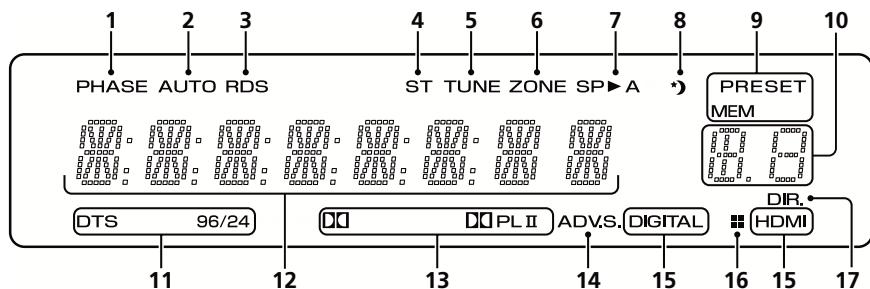

## 1 PHASE

Загорается, когда включен фазовый переключатель (стр. 29).

## 2 AUTO

Загорается при включенной функции автоматического объемного звучания (см. *Автоматическое воспроизведение* на стр. 26).

## 3 RDS

загорается при приеме радиосигнала RDS (стр. 40).

## 4 ST

Загорается при приеме стереосигнала в диапазоне FM в автоматическом стереофоническом режиме.

## 5 TUNE

Загорается при приеме радиосигнала.

## 6 ZONE

Загорается, когда включена функция MULTI-ZONE (стр. 36).

## 7 Индикатор громкоговорителя

Показывает, включена акустическая система или нет (стр. 32).

**SP▶A** означает, что громкоговорители включены.

**SP▶** означает, что громкоговорители выключены и звук идет через гнездо для наушников.

## 8 Индикатор таймера перехода в спящий режим

Загорается, когда ресивер находится в режиме ожидания (стр. 25).

## 9 Индикатор предварительных настроек тюнера

### PRESET

Отображается при регистрации или вызове предварительно заданной радиостанции.

### MEM

Мигает, когда радиостанция зарегистрирована.

## 10 Индикатор информации PRESET или входного сигнала

Отображает предварительно заданный номер тюнера или тип входного сигнала и т. п.

## 11 Индикаторы DTS

### DTS

Загорается при обнаружении источника аудиосигнала в формате DTS.

### 96/24

Загорается при обнаружении источника аудиосигнала в формате DTS 96/24.

## 12 Символьный дисплей

Отображает различную информацию о системе.

## 13 Индикаторы Dolby Digital

### DD

Загорается при обнаружении сигнала в формате Dolby Digital.

### DDPLII

Загорается при включенном декодировании Pro Logic II (см. *Прослушивание материала с использованием объемного звучания* на стр. 26 для получения подробной информации).

#### **14 ADV.S.**

Этот индикатор загорается при выборе одного из режимов дополнительного объемного звучания (Подробнее см. раздел см.

*Использование эффектов дополнительного объемного звучания на стр. 27).*

#### **15 Индикаторы SIGNAL SELECT**

##### **DIGITAL**

Загорается, когда выбран цифровой аудиосигнал.

Мигает, когда цифровой аудиосигнал не выбран.

##### **HDMI**

Загорается, когда выбран сигнал HDMI.

Мигает, когда сигнал HDMI не выбран.

#### **16 Индикатор DIMMER**

Показывает, когда дисплей должен выключиться в соответствии с настройкой DIMMER.

#### **17 DIR.**

Загорается, когда включен режим **DIRECT** или **PURE DIRECT** (стр. 28).

# Пульт дистанционного управления

Для работы других устройств коды дистанционного управления для устройств Pioneer являются предварительно заданными. Эти настройки изменить нельзя.

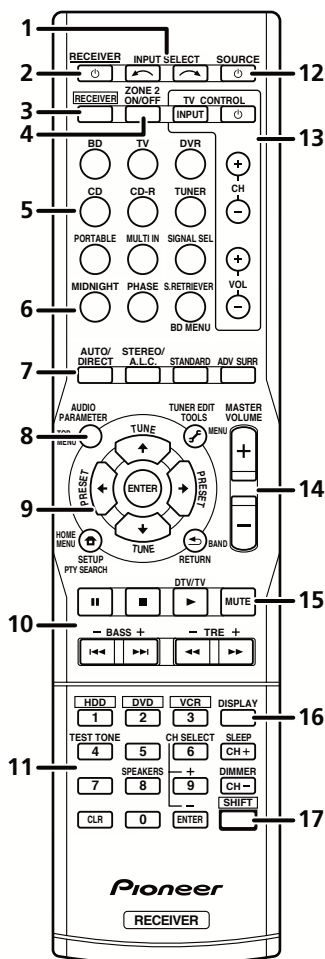

## 1 INPUT SELECT

Используется для выбора источника для входа.

## 2 RECEIVER

Используется для включения ресивера или его переключения в режим ожидания.

## 3 RECEIVER

Переключает пульт ДУ на управление ресивером (используется для выбора белых команд над кнопками с номерами: **TEST TONE** и т. д.). Используется также для настройки объемного звучания (стр. 33) или параметров аудио (стр. 30).

## 4 ZONE 2 ON/OFF

Включение и выключение зоны 2 для функции Multi-zone.

## 5 Кнопки MULTI CONTROL

Нажмите одну из этих кнопок для выбора другого управляемого компонента.

## 6 Кнопки управления ресивером

### SIGNAL SEL

Используется для выбора источника входного сигнала (стр. 32).

### MIDNIGHT

Переключение в режим Midnight (Ночной режим) или Loudness (Тонкомпенсация) (стр. 30).

### PHASE

Нажмите для включения/выключения управления фазой (стр. 29).

### S.RETRIEVER

Нажмите для восстановления качества звучания диска CD для сжатых аудиосистем (стр. 28).

Сначала нажмите **BD** для доступа к:

### BD MENU

Отображение меню диска для дисков Blu-ray.

## 7 Кнопки режимов прослушивания

### AUTO/DIRECT

Переключение режимов Auto surround (Автоматическое воспроизведение на стр. 26) и Stream Direct (прямое воспроизведение). В режиме Stream Direct отключаются регулировки тембра для более точного воспроизведения исходного сигнала (стр. 28).

## STEREO/A.L.C.

Переключение между режимами воспроизведения стерео, стерео режимом Auto level control - автоматического управления уровнями (стр. 27) и Front Stage Surround Advance - фронтального объемного звучания (стр. 28).

## STANDARD

Нажмите для стандартного декодирования и для переключения между параметрами **DD Pro Logic II options** (стр. 26).

## ADV SURR

Переключает различные режимы объемного звучания (стр. 28).

## 8 Настройки системы и кнопки управления компонентами

Следующие кнопки управления могут использоваться после выбора соответствующей кнопки **MULTI CONTROL** (**BD**, **TV**, и др.).

Сначала нажмите **RECEIVER** для доступа к:

### AUDIO PARAMETER

Используется для доступа к параметрам аудио (стр. 30).

### SETUP

Нажмите для доступа к меню System Setup (Настройка системы) (стр. 33).

### RETURN

Подтвердите и выйдите из текущего экрана меню.

Сначала нажмите **BD** или **DVR** для доступа к:

### TOP MENU

Используется для отображения «главного» меню диска BD/DVD.

### HOME MENU

Отображение экрана HOME MENU (Главное меню).

### RETURN

Подтвердите и выйдите из текущего экрана меню.

### MENU

Отображение меню TOOLS (Сервис) плеера Blu-ray.

Сначала нажмите **TUNER** для доступа к:

### TUNER EDIT

Запоминает/присваивает названия станциям для последующего вызова (стр. 38, 39).

## BAND

Переключение между радиодиапазонами AM, FM ST (стерео) и FM MONO (стр. 38).

## PTY SEARCH

Используется для поиска типов программ RDS (стр. 40).

## 9 ↑↓←→ (TUNE ↑/↓ (ВВОД), PRESET ←/→), ENTER

Кнопки со стрелками используются при настройке системы объемного звучания (стр. 33). Также используется для управления меню/параметрами BD/DVD.

Кнопки **TUNE** ↑/↓ могут использоваться для поиска радиочастот (стр. 38) и кнопки **PRESET** ←/→ могут использоваться для выбора запрограммированных радиостанций (стр. 39).

## 10 Кнопки управления компонентами

Основные кнопки (▶, ■ и т.д.) используются для управления компонентом после его выбора с помощью кнопок источника входа.

Указанные над этими кнопками функции можно вызвать после выбора соответствующей кнопки источника для входа (например, **BD**, **DVR** или **TV**). Эти кнопки также функционируют как описано ниже.

Сначала нажмите **RECEIVER** для доступа к:

### BASS -/+

Использование для настройки низких частот<sup>1</sup>

### TRE -/+

Используется для настройки высоких частот<sup>1</sup>

Сначала нажмите **TV** для доступа к:

### DTV/TV

Переключение между режимами входа DTV (цифровое телевидение) и TV (телевидение) для плоскоэкранных телевизоров Pioneer.

## 11 Цифровые кнопки и другие элементы управления компонентами

Используйте цифровые кнопки для прямого выбора дорожек на компакт-дисках, DVD-дисках и т. п. После нажатия кнопки **RECEIVER** становятся доступными и другие кнопки. (Например, **TEST TONE** и пр.)

### Примечание

<sup>1</sup> Регулировки тембра отключаются, когда для режима звучания установлено значение **DIRECT** или **PURE DIRECT**.



**HDD\*, DVD\*, VCR\***

Для HDD/DVD/VCR-рекордеров эти кнопки переключают между управлением жестким диском, DVD и VCR.

**TEST TONE**

Вывод испытательных тональных сигналов на каждом канале.

Выберите канал с помощью кнопок

↑/↓ и настройте уровень для каждого канала с помощью кнопок ←/→. При повторном нажатии кнопки **TEST TONE** выполняется выход из режима испытательных тональных сигналов.

**CH SELECT**

Нажмите повторно для выбора канала, а затем при помощи кнопок +/- отрегулируйте уровень (стр. 34).

**CH SELECT +/-**

Используется для регулировки уровней канала.

**SPEAKERS**

Используется для включения/выключения системы громкоговорителей (стр. 32).

**SLEEP**

Нажмите для изменения периода времени до перехода ресивера в режим ожидания (**30 min – 60 min – 90 min – Off (Выкл.)**).

В любой момент можно проверить оставшееся время отключения путем однократного нажатия кнопки **SLEEP**.

**DIMMER**

Уменьшает или увеличивает яркость дисплея. Имеется четыре уровня изменения яркости.

**12  SOURCE**

Включает и выключает питание устройств Pioneer DVD/DVR, когда выбран **BD** или **DVR** с помощью кнопок **MULTI CONTROL**.

**13 Кнопки TV CONTROL**

Эти кнопки могут использоваться только с плоскоэкранными телевизорами Pioneer.



Используется для включения и выключения питания телевизора.

**INPUT**

Используйте для выбора входного сигнала телевизора.

**CH +/-**

Служит для выбора каналов.

**VOL +/-**

Используется для регулировки громкости на телевизоре.

**14 MASTER VOLUME +/-**

Служит для установки общего уровня громкости.

**15 MUTE**

Отключение/включение звука.

**16 DISPLAY**

Переключение дисплея данного устройства. Имя входа, режим звучания или громкость звука можно проверить, выбрав источник входа.

**17 SHIFT**

Нажмите для доступа к командам, заключенным в рамки (над кнопками) на пульте дистанционного управления. Эти кнопки в этом разделе помечены звездочкой (\*). Эта кнопка также используется для управления ZONE 2 (стр. 37).

# Прослушивание системы



### Внимание

- Режимы звучания и многие функции, описанные в этом разделе, могут быть недоступны при некоторых значениях источника, настроек или статуса ресивера.

## Автоматическое воспроизведение

Самым простым и наиболее непосредственным вариантом прослушивания является функция Auto Surround (Автоматическое объемное звучание). В этом режиме ресивер автоматически обнаруживает, какого рода источник воспроизводится, и при необходимости выбирает многоканальный или стереофоническое воспроизведение.<sup>1</sup>



- **Во время прослушивания источника нажмите кнопку AUTO/DIRECT<sup>2</sup> для автоматического воспроизведения источника.**

Нажмите несколько раз до тех пор, пока функция **AUTO SURROUND** на короткое время не отобразится на дисплее (затем отобразится формат декодирования или воспроизведения). На способ обработки входного сигнала указывают индикаторы цифровых форматов на дисплее.

### Примечание

- <sup>1</sup> Стерео объемные (матричные) форматы декодируются соответственно при помощи **DOLBY PLII MOVIE** (см. *Прослушивание материала с использованием объемного звучания* выше для получения более подробной информации по этим форматам декодирования).
- <sup>2</sup> Для получения информации о дополнительных параметрах см. раздел *Использование функции Stream Direct (Прямое воспроизведение)* на стр. 28
- <sup>3</sup> При прослушивании двухканальных источников в режиме **DOLBY PLII MUSIC** возможна регулировка еще трех параметров: **C.WIDTH**, **DIMEN.**, и **PNRM.** Для получения информации об их регулировке см. раздел *Задание параметров звука* на стр. 30.

## Прослушивание материала с использованием объемного звучания

С помощью данного ресивера можно прослушивать любой источник с использованием объемного звучания. Однако то, какими параметрами можно будет воспользоваться, зависит от настройки громкоговорителя и типа прослушиваемого источника.



- **Во время прослушивания источника нажмите кнопку STANDARD (СТАНДАРТ).**

Если источником является закодированный сигнал Dolby Digital, DTS или Dolby Surround, будет автоматически выбран нужный формат декодирования, который отобразится на дисплее.

*При наличии двухканальных источников, нажимайте кнопку **STANDARD** для выбора одного из следующих значений:*

- **DOLBY PLII MOVIE** – вывод звука, содержащего до 5.1-каналов (наилучшим образом подходит для фильмов)
- **DOLBY PLII MUSIC<sup>3</sup>** – вывод звука, содержащего до 5.1-каналов (наилучшим образом подходит для музыки)
- **DOLBY PLII GAME** – вывод звука, содержащего до 5.1-каналов (наилучшим образом подходит для видеоигр)
- **DOLBY PRO LOGIC** – 4.1-канальный объемный звук

## Использование эффектов дополнительного объемного звучания

Функция Advanced surround (Дополнительное объемное звучание) создает множество эффектов объемного звучания. При воспроизведении различных звуковых дорожек попробуйте использовать различные режимы, чтобы выбрать наиболее подходящий параметр.



- **Нажимайте кнопку ADV SURR для выбора режима прослушивания.**
- **ACTION** – предназначен для боевиков с динамичным звуком.
- **DRAMA** – предназначен для фильмов, насыщенных диалогами.
- **ENT.SHOW** – предназначен для прослушивания музыкальных программ.
- **ADVANCED GAME** – подходит для видеоигр.
- **SPORTS** – подходит для спортивных программ.
- **CLASSICAL** – создает звуковой эффект большого концертного зала.
- **ROCK/POP** – создает эффект концерта. Предназначен для воспроизведения рок и поп музыки.
- **UNPLUGGED** – предназначен для акустических источников.
- **EXT.STEREO** – обеспечивает многоканальное звучание стереофонического источника с использованием всех громкоговорителей.

## Прослушивание в стереофоническом режиме

При выборе режима **STEREO** (СТЕРЕО) источник будет воспроизводиться только через передние правый и левый громкоговорители (и, возможно, через низкочастотный громкоговоритель в зависимости от настроек громкоговорителей). Многоканальные источники Dolby Digital и DTS сводятся до стерео. В режиме автоматического управления уровнями стерео (A.L.C.), это устройство уравнивает уровни воспроизведения звука, если каждый уровень звука отличается от источника музыки, записанного в переносном аудио плеере.



- **При прослушивании источника нажмите кнопку STEREO/A.L.C. для воспроизведения в стереофоническом режиме.**
- Нажимайте для переключения между режимами:
  - **STEREO** – звук имеет настроенные параметры объемного звучания, и при этом можно по-прежнему использовать функции Midnight, Loudness, Phase Control, Sound Retriever и Tone.
  - **A.L.C.** – Прослушивание в стерео режиме автоматического управления.
  - **F.S.S.ADVANCE** – Подробнее см. раздел *Использование функции фронтального расширенного объемного звучания* на стр. 28.

## Использование функции фронтального расширенного объемного звучания

Функция фронтального расширенного объемного звучания (Front Stage Surround Advance) позволяет создавать объемные звуковые эффекты при помощи одних только передних громкоговорителей и сабвуфера.



• Чтобы переключиться в режим фронтального объемного звучания необходимо нажать кнопку STEREO/A.L.C. во время прослушивания.

- **STEREO** (Автоматическое управление уровнями) – Подробнее см. раздел *Прослушивание в стереофоническом режиме* на стр. 27.
- **A.L.C.** (Автоматическое управление уровнями) – Подробнее см. раздел *Прослушивание в стереофоническом режиме* на стр. 27.
- **F.S.S.ADVANCE** – Используется для создания ярковыраженного объемного эффекта, локализованного в центральной части зоны звукового слипания левого и правого передних громкоговорителей.

Положение для F.S.S.ADVANCE

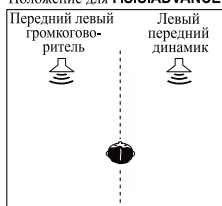

## Использование функции Stream Direct (Прямое воспроизведение)

Используйте режим Stream Direct (Прямое воспроизведение), если необходимо воспроизведение источника, максимально приближенное к оригиналу. Все излишние цепи обработки входного сигнала отключены.



• Для переключения в режим Stream Direct (прямое воспроизведение) нажмите кнопку AUTO/DIRECT в процессе прослушивания.

- **AUTO SURROUND** – см. *Автоматическое воспроизведение* на стр. 26
- **DIRECT** – Источники прослушиваются согласно настройкам в Surround Setup (настройки громкоговорителей, уровни каналов, расстояние до громкоговорителей), так же как с настройками двойного монофонического режима.<sup>1</sup> Источник будет воспроизводиться в соответствии с количеством каналов в сигнале.
- **PURE DIRECT** – звук от аналоговых источников и источников PCM передается без цифровой обработки.<sup>2</sup>

## Использование функции Sound Retriever (Восстановление звучания)

Если аудиоданные были удалены во время процесса сжатия, качество звука часто отличается неравномерностью звукового поля. В функции Sound Retriever (Восстановление звучания) используется новая технология DSP, которая помогает восстановить качество звучания диска CD для 2-канального звука путем восстановления сжатия звука и сглаживания искажений, сохранившихся после сжатия.<sup>3</sup>

S.RETRIEVER



• Нажмите кнопку S.RETRIEVER для включения или выключения функции восстановления звучания.

### Примечание

- 1 В режиме **DIRECT (ПРЯМОЙ)** доступны функции Управление фазой, Задержка звука, Настройка аттенюатора низкочастотных эффектов и Автоматическая задержка.
- 2 Бывают случаи, когда перед воспроизведением источников, отличных от PCM, слышен кратковременный шум. Если это доставляет неудобство, выберите **AUTO SURROUND** или **DIRECT**.
- 3 Функция Sound Retriever (Восстановление звучания) применяется только для 2-канальных источников.

## Применение фазового управления

В функции Phase Control (Управление фазой) применяется коррекция, обеспечивающая одновременное поступление звуковых сигналов источника в точку прослушивания, предотвращая нежелательные искажения и/или оттенки звучания (см. рис. ниже).

Во время многоканального воспроизведения сигналы LFE (Low-Frequency Effects) и низкочастотные сигналы в каждом канале назначаются сабвуферу или сабвуферу и наиболее подходящему динамику. Однако такой способ обработки предполагает, по крайней мере в теории, групповую задержку (варьируется в зависимости от частоты), что приводит к искажению фазы в случае задержки или заглушения низкочастотного звука из-за конфликта с другими каналами. При включенном режиме Phase Control данный ресивер может воспроизводить мощный низкочастотный звук без ухудшения качества исходного звука (см. рисунок ниже).

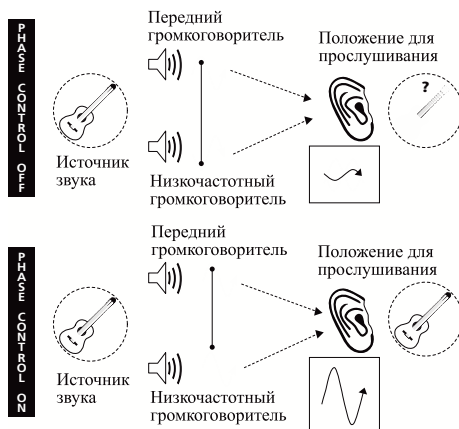

Технология корректировки фазы обеспечивает когерентность воспроизведения звука, благодаря согласованию фазы<sup>1</sup> для обеспечения оптимального звукового поля в точке прослушивания. По умолчанию функция включена, и при выходе из меню Phase Control (Управление фазой) рекомендуется оставлять ее включенной для всех источников звука.

PHASE



- Для включения фазовой коррекции нажмите кнопку PHASE.

### Примечание

<sup>1</sup> Согласование фазы является очень важным фактором для обеспечения высокого качества воспроизведения звука. Если две звуковых волны звучат «в фазе» их пики и впадины совпадают, обеспечивая звуковому сигналу увеличение амплитуды, четкости и придавая ощущения присутствия. Если пик волны волн совпадает со впадиной волны (как показано в верхней части схемы, приведенной выше) звук выходит «из фазы» и звуковая картина будет нереалистична.

• Если на сабвуфере есть фазовый переключатель, установите его на знак плюс (+) (или 0°). Однако эффект, который вы услышите в случае задания для параметра PHASE CONTROL значения ON, на данном ресивере зависит от типа сабвуфера. Настройте сабвуфер для максимального усиления этого эффекта. Рекомендуется также попробовать изменить ориентацию или место расположения сабвуфера.

• Установите переключатель встроенного фильтра низких частот сабвуфера в положение OFF (Выкл.). Если на вашем сабвуфере этого сделать нельзя, установите более высокое значение частоты среза.

• Если расстояние до громкоговорителей неправильно настроено, вы можете получить не самый оптимальный эффект PHASE CONTROL.

- Для режима PHASE CONTROL нельзя задать значение ON в следующих случаях:
  - Если включен режим PURE DIRECT.
  - Если выбран вход MULTI IN.

## Задание параметров звука

Имеется ряд дополнительных настроек звука, которые вы можете выполнить с помощью меню **AUDIO PARAMETER**. Настройки по умолчанию, если не указано, указаны жирным шрифтом.

RECEIVER



### Внимание

- Меню **AUDIO PARAMETER** недоступно для входа **MULTI IN** (см. *Выбор многоканальных аналоговых входов* на стр. 32).
- Обратите внимание, что если параметр не появляется в меню **AUDIO PARAMETER**, он недоступен из-за текущего источника, текущих настроек или текущего статуса ресивера.

**1 Нажмите RECEIVER на пульте дистанционного управления, затем нажмите кнопку AUDIO PARAMETER.**

**2 Используйте ↑/↓ для выбора настроек, которые вы хотите отрегулировать.**

В зависимости от текущего статуса/режима ресивера выбор определенных параметров может быть недоступным. Для получения дополнительной информации об этом см. таблицу ниже.

**3 Используйте ←/→ для настройки его надлежащим образом.**

В таблице ниже указаны параметры, доступные для каждой настройки.

**4 Нажмите RETURN для подтверждения и выйдите из меню.**

| Настройка   | Назначение   | Параметр(ы)  |
|---|--|--|
| <b>S.DELAY</b><br>(Задержка звука)                    | Некоторые мониторы воспроизводят видео с небольшой задержкой, поэтому звук и изображение не будут совпадать в точности. Добавляя небольшое запаздывание можно синхронизировать изображение и звук.   | 0,0 до 9,0 (кадров)<br><i>1 секунда = 25 кадров (PAL)</i><br>по умолчанию: <b>0,0</b>  |
| <b>MIDNIGHT<sup>a</sup></b>                           | Позволяет получить хорошее объемное звучание при прослушивании фильмов на низкой громкости.  | <b>M/L OFF</b>   |
| <b>LOUDNESS<sup>a</sup></b>                           | Используется для получения хорошего звучания низких и высоких частот от источников музыки при низкой громкости.  | <b>MIDNIGHT</b><br><b>LOUDNESS</b>   |
| <b>S.RTV<sup>b</sup></b><br>(Восстановление звучания) | Если аудиоданные были удалены во время процесса сжатия, качество звука часто отличается неравномерностью звукового поля. В функции Sound Retriever (Восстановление звучания) используется новая технология DSP, которая помогает восстановить качество звучания диска CD для 2-канального звука путем восстановления сжатия звука и сглаживания искажений, сохранившихся после сжатия. | <b>OFF</b><br><b>ON</b>  |
| <b>DUAL MONO<sup>c</sup></b>                          | Определяет воспроизведение звуковых дорожек, записанных в двухканальном монофоническом формате Dolby Digital.  | <b>CH1</b> –<br>Слышен только канал 1<br><b>CH2 (KAN2)</b> –<br>Слышен только канал 2<br><b>CH1 CH2</b> –<br>Оба канала слышны от передних громкоговорителей |

| Настройка   | Назначение   | Параметр(ы)   |
|---|--|---|
| <b>DRC</b><br>(Управление динамическим диапазоном)  | Регулирует уровень динамического диапазона для звуковых дорожек фильмов, оптимизированных для Dolby Digital и DTS (вам может потребоваться использование этой функции при прослушивании объемного звука при низкой громкости).   | <b>OFF (ВЫКЛ.)</b><br><hr/> <i>MAX</i><br><hr/> <i>MID</i>                          |
| <b>LFE ATT</b><br>(Настройка аттенуатора низкочастотных эффектов (LFE))   | Некоторые аудиоисточники Dolby Digital и DTS содержат сверхнизкие частоты. Выполните соответствующую настройку аттенуатора низкочастотных эффектов для предотвращения появления помех при воспроизведении сверхнизких частот с помощью громкоговорителей.<br>Низкочастотные эффекты не ограничены при установке на 0 дБ, что является рекомендуемым значением. При установке на -10 дБ низкочастотные эффекты ограничены в соответствующей степени. При выборе OFF звук не проходит по каналу низкочастотных эффектов. | <b>LFEATT 0 (0 dB)</b><br><hr/> <i>LFEATT 10 (-10 дБ)</i><br><i>LFEATT ** (OFF)</i> |
| <b>HDMI</b><br>(HDMI Аудио)   | Определяет прохождение аудиосигнала HDMI из данного ресивера (amp) или через него на обычный или плоскоэкранный телевизор. Если выбрано значение THRU (Через), звук из ресивера не выходит.  | <b>AMP</b><br><hr/> <i>THRU</i>   |
| <b>A.DLY</b><br>(Автоматическая задержка)   | Эта функция автоматически корректирует задержку аудио/видео между компонентами, соединенными кабелем HDMI. Время задержки аудио устанавливается в зависимости от рабочего статуса дисплея, подключенного через кабель HDMI. Время задержки видео автоматически настраивается в соответствии со временем задержки аудио. <sup>d</sup>   | <b>OFF</b><br><hr/> <i>ON</i>   |
| <b>C.WIDTH<sup>e</sup></b><br>(Центр - ширина)<br>(Эта функция доступна только при использовании центрального громкоговорителя) | Расширяет звучание центрального канала от переднего правого до левого громкоговорителя, делая звучание более широким (более высокие настройки) или более сфокусированным (более низкие настройки).   | 0 до 7<br>по умолчанию: <b>3</b>  |
| <b>DIMEN.<sup>e</sup></b><br>(Размеры)  | Регулирует баланс объемного звучания в направлении спереди назад, делая звук более удаленным (отрицательные значения) или более направленным вперед (положительные значения).  | -3 до +3<br>по умолчанию: <b>0</b>  |
| <b>PNRM.<sup>e</sup></b><br>(Панорама)  | Расширяет стереоэффект передних громкоговорителей, заключая его вовнутрь объемного звучания для обеспечения «опясывающего эффекта».  | <b>OFF (ВЫКЛ.)</b><br><hr/> <i>ON (ВКЛ.)</i>  |

- Параметры MIDNIGHT/LOUDNESS (Ночной режим/Тонокомпенсация) можно менять в любое время, используя кнопку **MIDNIGHT**.
- Функцию Sound Retriever (Восстановление звучания) можно изменить в любой момент при помощи кнопки **S.RETRIEVER**.
- Этот параметр работает только для звуковых дорожек, записанных в двухканальном монофоническом формате Dolby Digital и DTS.
- Эта функция доступна, только если подключенный дисплей поддерживает функцию автоматической синхронизации аудио/видео («синхронизация звука и изображения») для HDMI. Если вы считаете, что автоматически заданное время задержки вам не подходит, задайте для параметра **A.DLY** значение **OFF** и настройте время задержки вручную. Подробную информацию о функции синхронизации звука и изображения на вашем дисплее можно получить непосредственно у производителя.
- Доступны только при двухканальных источниках в режиме **DOLBY PLII MUSIC**.

## Воспроизведение других источников

- 1 Включите питание компонента для воспроизведения.
- 2 Включите питание ресивера.
- 3 Выберите компонент, используемый для воспроизведения. Используйте кнопки **MULTI CONTROL (INPUT SELECTOR (ВЫБОР ВХОДА))**.
- 4 Начните воспроизведение на компоненте, выбранном в пункте 1.

## Выбор входного сигнала

На данном ресивере можно переключать входные сигналы для различных входов, как это описано ниже.<sup>1</sup>

- 1 Нажмите кнопку **SIGNAL SEL (ВЫБОР СИГНАЛА)**, чтобы выбрать входной сигнал, соответствующий сигналу компонента-источника.

Когда выбрано значение **DIGITAL (C1/O1/O2)** или **HDMI (H)**, а выбранный аудиовход отсутствует, автоматически выбирается значение **A** (аналоговый).

При каждом нажатии параметры выбираются в следующем порядке:

- **A** – выбираются аналоговые входы.
- **DIGITAL** – выбирается цифровой вход. Для **C1** выбран коаксиальный вход 1, а для **O1** или **O2** выбран оптический аудиовход 1 или 2.
- **HDMI** – выбирает сигнал **HDMI. H** можно выбрать для входа **BD/DVD** или **TV/SAT**. Для других входов **HDMI** выбрать нельзя.<sup>2</sup>

### Примечание

- 1 Данный ресивер может воспроизводить только цифровые сигналы форматов Dolby Digital, PCM (от 32 кГц до 96 кГц) и DTS (включая 24-битный DTS 96 кГц). Через разъемы HDMI поддерживаются сигналы следующих форматов: Dolby Digital, DTS, SACD (2-канальный DSD), DVD-Audio (включая 192 кГц), PCM (частоты дискретизации от 32 кГц до 192 кГц). Для других форматов цифрового сигнала задайте значение **A** (аналоговый) (**MULTI IN** или **TUNER**).
- При воспроизведении аналогового сигнала с помощью проигрывателей лазерных или компакт-дисков, поддерживающих систему DTS, могут возникать цифровые помехи. Для предотвращения возникновения помех выполните соответствующие цифровые подключения (стр. 9) и установите в качестве входного сигнала значение **C1/O1/O2 (DIGITAL)**.
- На некоторых проигрывателях DVD сигналы DTS не выводятся. Для получения подробных сведений см. инструкцию по эксплуатации, прилагаемую к проигрывателю DVD.
- 2 Если параметр **HDMI** в *Задание параметров звука* на стр. 30 установлена как **THRU**, звук будет проходить через телевизор, а не через ресивер.
- 3 Во время воспроизведения многоканальных источников невозможно использовать какие-либо звуковые функции/режимы, и можно установить лишь громкость и уровни каналов.
- Измените настройки выхода систем с многоканальными аналоговыми выходами в соответствии с количеством громкоговорителей, подключенных к ресиверу.

Если выбран вариант **DIGITAL** или **HDMI**, при входном сигнале в формате Dolby Digital загорается индикатор **DD**, а при входном сигнале **DTS** – индикатор **DTS**.

Если выбран параметр **HDMI**, не работают индикаторы **A** и **DIGITAL** (см. стр. 21).

## Выбор многоканальных аналоговых входов

Если к ресиверу подключен декодер или проигрыватель BD/DVD с многоканальными аналоговыми выходами (стр. 10), следует выбрать аналоговые многоканальные входы для объемного звучания.<sup>3</sup>

- Нажмите **MULTI IN** на пульте дистанционного управления.

Для отмены воспроизведения с многоканальных входов переключитесь на другой входной сигнал.

## Использование наушников

- 1 Вставьте разъем наушников в гнездо **PHONE**.

- 2 Нажмите **RECEIVER**, а затем нажмите кнопку **SPEAKERS**, чтобы выбрать значение **SP OFF (Динамики выкл.)**.

Звук идет из наушников и не идет из громкоговорителей, подключенных к данному ресиверу.

Когда звук идет через наушники, можно выбрать только режим звучания **STEREO** или **A.L.C.**.



# Меню System Setup (Настройка системы)

## Использование меню System Setup (Настройка системы)

В следующем разделе описываются подробные настройки в зависимости от использования ресивера. В нем также объясняется точная настройка отдельных систем громкоговорителей.



**1** Нажмите кнопку **RECEIVER (РЕСИВЕР)** на пульте дистанционного управления, после чего нажмите кнопку **SETUP**.

**2** Используя кнопки **↑/↓**, выберите параметр, который необходимо настроить, и нажмите кнопку **ENTER**.

- **SP SETUP** – укажите размер, количество, расстояние и общий баланс подключенных громкоговорителей (см. раздел *Ручная настройка громкоговорителей* ниже).
- **IN ASSIG** – укажите, что вы подключили к видеовходам устройства (см. раздел *Меню назначения входов* на стр. 35).

## Ручная настройка громкоговорителей

Эти настройки оптимизируют параметры объемного звучания. Эти настройки необходимо выполнить только один раз (их повторное выполнение требуется после замены имеющейся акустической системы на новую или подключения новых громкоговорителей).

**1** Выберите в меню **System Setup (Настройка системы)** пункт **SP SETUP (Ручная настройка громкоговорителей)**.

**2** Используя кнопки **↑/↓**, выберите параметр, который необходимо настроить, и нажмите кнопку **ENTER**.

- **SP SET** – Укажите размер / количество подключенных громкоговорителей (см. раздел *Настройка громкоговорителей* ниже).
- **X.OVER** – укажите, какие частоты будут направляться на низкочастотный громкоговоритель (см. раздел *Разделительный фильтр* на стр. 34).
- **CH LEVEL** – произведите регулировку общего баланса используемой системы громкоговорителей (см. раздел *Уровень канала* на стр. 34).
- **SP DISTN (Расстояние до громкоговорителей)** – укажите расстояние до громкоговорителей из точки прослушивания (см. раздел *Speaker Distance (Расстояние до громкоговорителей)* на стр. 35).

**3** Нажмите кнопку **RETURN (ВОЗВРАТ)** после необходимой регулировки параметров каждой для настройки.

### Настройка громкоговорителей

Этот параметр служит для указания конфигурации громкоговорителей (размера и количества).

**1** В меню **SP SET (Ручная настройка громкоговорителей)** выберите пункт **SP SETUP**.

**2** С помощью кнопок **↑/↓** выберите громкоговоритель(и), который(е) требуется настроить, затем выберите размер громкоговорителя(ей).

С помощью кнопок **←/→** выберите размер (и количество) каждого из следующих громкоговорителей:

- **Front (F)** – выберите размер **LARGE (Большой)**, если передние громкоговорители эффективно воспроизводят низкие частоты или если не подключен низкочастотный громкоговоритель. Если выбрать **SMALL (Малый)**, низкие частоты будут передаваться на низкочастотный громкоговоритель.<sup>1</sup>

#### Примечание



<sup>1</sup> Если для передних громкоговорителей выбран размер **SMALL**, для низкочастотного громкоговорителя автоматически выбирается настройка **YES**. Кроме того, центральный громкоговоритель и громкоговорители объемного звучания не могут быть установлены на **LARGE (Большой)**, передние громкоговорители установлены на **SMALL (Малый)**. Все низкие частоты при этом передаются на низкочастотный громкоговоритель.

- **Center (C)** – выберите размер **LARGE**, если центральный громкоговоритель эффективно воспроизводит низкие частоты, или **SMALL**, чтобы низкие частоты передавались на громкоговоритель объемного звучания. Если громкоговорители объемного звучания не подключены, выберите пункт **NO** (сигналы этих каналов будут направляться на остальные громкоговорители).
- **Surround (S)** – выберите размер **LARGE**, если задние громкоговорители объемного звучания эффективно воспроизводят низкие частоты. Если выбрать **SMALL**, низкие частоты будут передаваться на другие громкоговорители или низкочастотный громкоговоритель. Если громкоговорители объемного звучания не подключены, выберите пункт **NO** (сигналы этих каналов будут направляться на остальные громкоговорители).
- **Subwoofer (Низкочастотный громкоговоритель) (SW)** – низкочастотные эффекты и низкие частоты каналов с выбранным размером **SMALL** выводятся на низкочастотный громкоговоритель, если выбран пункт **YES**.<sup>1</sup> Выберите пункт **PLUS**, если низкочастотный громкоговоритель должен воспроизводить звук непрерывно или если нужно более глубокое басовое звучание (при этом низкие частоты, которые обычно поступают передние и центральный громкоговорители, также выводятся на низкочастотный громкоговоритель). Если низкочастотный громкоговоритель не подключен, выберите пункт **NO** (низкие частоты будут выводиться через другие громкоговорители).

## Разделительный фильтр

- Значение по умолчанию: **100Hz (100 Гц)**
- Этот параметр определяет частоту разделения между низкими частотами, которые воспроизводятся на громкоговорителях с размером **LARGE (Большой)** или на низкочастотном громкоговорителе, и низкими частотами, которые воспроизводятся на громкоговорителях с размером **SMALL (Малый)**.<sup>2</sup> Он также определяет частоту разделения для канала низкочастотных эффектов.

### Примечание

- 1 Если не удастся получить хорошие низкие частоты, проверьте звучание низких частот, выбирая для низкочастотного громкоговорителя настройки **PLUS** и **YES** или же меняя для передних громкоговорителей размеры **LARGE** и **SMALL** и определяете, когда звук будет наивысшего качества. При затруднениях самое простое решение – направить все низкие частоты на низкочастотный громкоговоритель, выбрав для передних громкоговорителей размер **SMALL**.
- 2 Для получения более подробной информации о настройке размеров громкоговорителей см. раздел *Настройка громкоговорителей* на стр. 33.
- 3 После увеличения громкости до контрольного уровня будут выводиться тестовые звуковые сигналы.
- 4 • Если вы используете прибор для измерения уровня звукового давления (SPL-метр), снимите показание в основной точке прослушивания и установите для уровня каждого громкоговорителя значение 75 дБ SPL (режим C-weighting/slow reading (емкостное взвешивание/медленное чтение)).
  - Тестовый звуковой сигнал громкоговорителя воспроизводится с низкой громкостью. Может потребоваться регулировка уровня после тестирования при помощи текущей звуковой программы.
  - Уровни каналов можно изменить в любое время; для этого сначала нажмите **RECEIVER**, а затем выполните следующие действия: **CH SELECT** и **CH SELECT +/-** – на пульте ДУ. Можно также изменить уровни каналов, нажав сначала **RECEIVER**, а затем **TEST TONE**. В этом случае выберите канал с помощью кнопок  и настройте уровень с помощью кнопок .

**1 В меню SP SETUP (Ручная настройка громкоговорителей) выберите пункт «X.OVER».**

**2 Используя кнопки , выберите частоту разделения.**

Частоты ниже этой частоты будут передаваться на низкочастотный громкоговоритель (или громкоговорители размера **LARGE**).

## Уровень канала

Эти настройки позволяют отрегулировать общий баланс акустической системы.

**1 В меню SP SETUP (Ручная настройка громкоговорителей) выберите пункт CH LEVEL.**

**2 Используя кнопки , выберите вариант установки.**

- **T. TONE M** – переместите тестовый звуковой сигнал вручную от одного громкоговорителя к другому и отрегулируйте индивидуальные уровни каналов.
- **T. TONE A (Автоматическая)** – отрегулируйте уровни каналов, перемещая тестовый звуковой сигнал от одного громкоговорителя к другому автоматически.

**3 Подтвердите выбранный параметр настройки.**

Тестовые звуковые сигналы начнут генерироваться после нажатия кнопки **ENTER**.<sup>3</sup>

**4 Отрегулируйте уровень каждого канала с помощью кнопок .**

Выбрав пункт **T. TONE M**, при помощи кнопок  переключите громкоговорители.

При настройке **T. TONE A** тестовые сигналы выводятся в следующем порядке (в зависимости от настроек громкоговорителей):

**L → C → R → SR → SL → SW**

Отрегулируйте уровень каждого громкоговорителя после того, как начнут генерироваться тестовые звуковые сигналы.<sup>4</sup>

## Speaker Distance (Расстояние до громкоговорителей)

Для обеспечения хорошей глубины звучания и пространственного ощущения системы следует указать расстояние от громкоговорителей до точки прослушивания. В результате ресивер вносит в сигналы необходимые задержки, которые обеспечивают хорошее объемное звучание.

**1 В меню SP SETUP (Ручная настройка громкоговорителей) выберите пункт «SP DISTN.».**

**2 С помощью кнопок ↑/↓ выберите громкоговоритель(и), который(е) требуется настроить, затем установите расстояние.**

При помощи кнопок ←/→ установите расстояние до каждого громкоговорителя (с шагом 0,1 м).

## Меню назначения входов

Сделать настройки в меню необходимо только в том случае, если оборудование подключено не в соответствии с настройками по умолчанию для видеовходов компонента.

- Настройки по умолчанию:  
**COMP 1 (Компонент) – BD**  
**COMP 2 (Компонент) – TV**

Если подключения видео компонента выполнены не в соответствии с указанными выше значениями по умолчанию, подключенному компоненту необходимо назначить нумерованный вход (иначе вы можете увидеть видеосигнал другого компонента). Подробнее см. раздел *Использование разъемов компонентного видео* на стр. 14.

**1 Выберите в меню System Setup (Настройка системы) пункт «IN ASSIG» (НАЗНАЧЕНИЕ ВХОДОВ).**

**2 Выберите пункт «COMP. IN» в меню «IN ASSIG».**

**3 С помощью ↑/↓ выберите номер видеовхода компонента, к которому подключен видеокomпонент.**

Номера соответствуют номерам рядом со входами на задней панели ресивера.

**4 Выберите тип компонента, подключенного к этому входу.**

- Используя кнопки ←/→ и ENTER, выберите следующие устройства **BD, TV, DVR, MCI (MULTI CH IN)**, или отключение **OFF**.
- Если компонентный вход предназначен для выполнения определенной функций любые компонентные входы, ранее назначенные для этой функции автоматически отключаются.
- Убедитесь в том, что аудиовыход компонента соединен с соответствующими входами, расположенными на задней панели ресивера.
- Если любой компонент-источник подключен к ресиверу через вход компонентного видео, телевизор также следует подключить к ресиверу при помощи гнезд **COMPONENT VIDEO OUT**.

# Использование функции MULTI-ZONE

## Прослушивание в режиме MULTI-ZONE

Данный ресивер может обслуживать до двух независимых систем в разных комнатах, если правильно выполнены подключения MULTI-ZONE. Пример подключения MULTI-ZONE показан ниже.

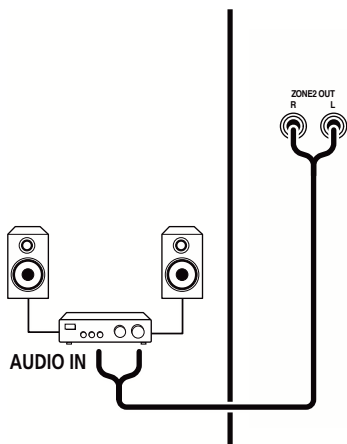

В двух зонах можно одновременно воспроизводить различные источники или, при необходимости, один и тот же источник. Основная зона и подзоны имеют независимые источники питания (питание основной зоны может быть отключено, когда питание подзоны включено), и управлять подзоной можно с передней панели или с пульта ДУ.

## Выполнение подключений MULTI-ZONE

Выполнить эти подключения возможно если имеются отдельные громкоговорители для подзоны (ZONE 2).<sup>1</sup> Для подзоны потребуется также отдельный усилитель.

## Параметры прослушивания в режиме MULTI-ZONE

На таблице ниже описаны возможности прослушивания в подзоне:

| Подзона | Доступные источники входа                            |
|---------|--|
| ZONE 2  | Встроенный тюнер и другие аналоговые аудиоисточники. |

## Базовое подключение MULTI-ZONE (ZONE 2)

- Подключите отдельный усилитель к гнездам ZONE 2 AUDIO OUT на задней панели данного ресивера.

Пара громкоговорителей должна быть подключена к усилителю подзоны, как показано на рисунке ниже.

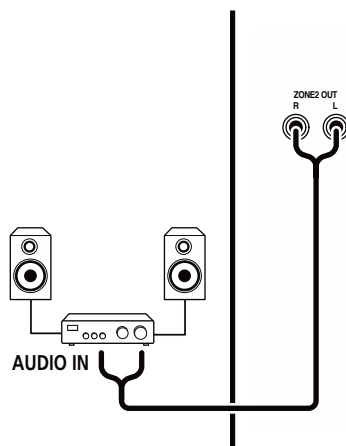

### Примечание

<sup>1</sup> Для отдельного усилителя в подзоне нельзя использовать элементы управления звуком (например, регуляторы низких/высоких частот или режим Midnight) и все режимы объемного звучания. Однако можно использовать функции усилителя подзоны.

## Использование элементов управления MULTI-ZONE

Ниже описан порядок выбора источников с помощью элементов управления на передней панели. См. раздел *Управление функцией MULTI-ZONE с пульта ДУ* ниже.

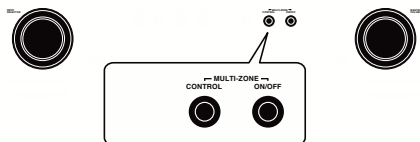

### 1 Нажмите кнопку MULTI-ZONE ON/OFF на передней панели.

При каждом нажатии переключается параметр MULTI-ZONE:

- **ZONE 2 ON** – включение функции MULTI-ZONE
- **ZONE 2 OFF** – выключение функции MULTI-ZONE

Когда функция MULTI-ZONE включена, загорается индикатор **ZONE**.

### 2 Нажмите кнопку CONTROL.

- Когда ресивер включен,<sup>1</sup> все операции для подзоны должны производиться, когда на дисплее отображается **ZONE 2**. Если эта надпись не отображается, кнопки на передней панели работают только для основной зоны.

### 3 С помощью регулятора INPUT SELECTOR выберите источник для выбранной зоны.

Например, **Z2: CDR** передает звук от источника, подключенного к входам **CDR**, в комнату подзоны (**ZONE 2**).

- Если выбрать **TUNER**, с помощью элементов управления тонера можно выбрать запрограммированную радиостанцию (инструкции см. в разделе *Сохранение запрограммированных радиостанций* на стр. 38).<sup>2</sup>

### 4 После окончания еще раз нажмите CONTROL, чтобы вернуться к управлению основной зоной.

Можно также нажать кнопку **MULTI-ZONE ON/OFF** на передней панели для полного отключения выхода звука на подзону.<sup>3</sup>

### Управление функцией MULTI-ZONE с пульта ДУ

Нажмите кнопку **RECEIVER** на пульте ДУ, затем для управления соответствующей зоной нажимайте указанные ниже кнопки, удерживая нажатой кнопку **SHIFT**.

В следующей таблице приведено описание возможных элементов дистанционного управления MULTI-ZONE:

| Кнопка                            | Назначение  |
|-----------------------------------|---|
| <b>ZONE 2 ON/OFF</b> <sup>a</sup> | Включение/выключение питания подзоны.   |
| <b>INPUT SELECT</b>               | Используется для выбора источника входа в подзоне.                              |
| <b>MULTI CONTROL</b><br>Кнопки    | Используется для выбора источника входа непосредственно в подзоне. <sup>b</sup> |

a. Можно включать и выключать питание подзоны без нажатия кнопки **SHIFT**.

b. В **ZONE 2** выбрать входы **MULTI IN** нельзя.

#### Примечание

- 1 Если ресивер находится в режиме ожидания, дисплей затемнен и на нем отображается сообщение **ZONE 2 ON**.
- 2 Тунер нельзя настроить более чем на одну станцию одновременно. Поэтому изменение станции в одной зоне также меняет станцию в другой зоне. Будьте внимательны и не меняйте станции во время записи радиопередачи.
- 3 • Невозможно полностью выключить основную зону, если сначала не выключить кнопку MULTI-ZONE.  
• Если вы не планируете использовать функцию MULTI-ZONE некоторое время, выключите питание в комнатах основной зоны и подзоны, чтобы перевести ресивер в режим ожидания.  
• На данном ресивере уровень громкости не регулируется. Для регулирования громкости используйте отдельный усилитель, подключенный к **ZONE 2 OUT**.

# Использование тюнера

## Прослушивание радиопередач

В приведенных ниже пунктах описывается процедура настройки на радиостанцию диапазона FM и AM с использованием функций автоматической (поиск) или ручной (пошаговой) настройки. Выполнив настройку на радиостанцию, ее частоту можно сохранить в память для последующего вызова. Более подробно об этом см. раздел *Сохранение запрограммированных радиостанций* ниже.



**1 Нажмите TUNER для выбора тюнера.**

**2 При необходимости используйте BAND для изменения BAND (FM или AM).**

При каждом нажатии диапазон переключается между FM (стерео или моно) и AM.

**3 Выполните настройку на радиостанцию.**

Это можно сделать тремя способами, описанными ниже.

### Автоматическая настройка

Для поиска радиостанции в текущем выбранном диапазоне нажмите кнопку **TUNE** ↑/↓ и удерживайте нажатой примерно секунду. Ресивер начнет поиск следующей радиостанции и прекратит его, когда она будет обнаружена. Повторите эти действия для поиска других радиостанций.

### Ручная настройка

Для пошагового изменения частоты нажимайте кнопки **TUNE** ↑/↓.

### Ускоренная настройка

Нажмите и удерживайте **TUNE** ↑/↓ для высокоскоростного тюнинга. Отпустите кнопку на нужной частоте.

## Повышение качества стереозвука в диапазоне FM

Если при настройке на FM-радиостанцию индикаторы **TUNE** или **ST** не горят из-за слабого сигнала, нажмите кнопку **BAND** для выбора значения **FM MONO** и перевода ресивера в монофонический режим. При этом качество звука должно повыситься, и вы сможете получать удовольствие от прослушивания.

## Сохранение запрограммированных радиостанций

Если Вы хотите слушать конкретную радиостанцию, то удобно, чтобы ресивер сохранил частоту для быстрого поиска в любое необходимое время. Это экономит усилия, устраняя необходимость периодической ручной настройки. Данное устройство может запоминать до 30 станций.<sup>1</sup>

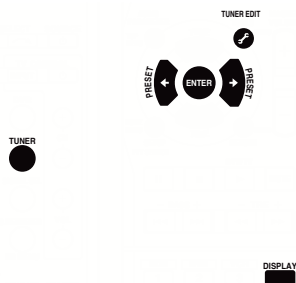

### Примечание

<sup>1</sup> Если ресивер будет в течении более месяца отключен от розетки переменного тока, содержимое памяти будет утеряно, и потребуются повторное программирование.

## 1 Выполните настройку на радиостанцию, которую требуется занести в память.

Подробнее см. раздел *Прослушивание радиопередач* на стр. 38.

## 2 Нажмите кнопку TUNER EDIT.

На дисплее появится надпись **PRESET**, затем мигающая надпись **MEM** и запрограммированное значение для радиостанции.

## 3 Нажимайте кнопки PRESET ←/→ для выбора нужной запрограммированной радиостанции.

Также можно использовать цифровые кнопки.

## 4 Нажмите кнопку ENTER.

После нажатия **ENTER** запрограммированный номер перестает мигать и ресивер сохраняет данные радиостанции.

### Прослушивание

#### запрограммированных радиостанций

Для этого в ресивере должно быть сохранено несколько запрограммированных станций. Если таких станций еще нет, обратитесь к разделу *Сохранение запрограммированных радиостанций* на стр. 38.

## 1 Нажимайте кнопки PRESET ←/→ для выбора нужной запрограммированной радиостанции.

- Для вызова запрограммированной радиостанции можно также использовать номерные кнопки на пульте дистанционного управления.

### Присваивание названий запрограммированным радиостанциям

Для облегчения работы всем запрограммированным радиостанциям можно присвоить названия.

## 1 Выберите запрограммированную станцию, которой необходимо присвоить имя.

Подробные инструкции об этом см. в разделе *Прослушивание запрограммированных радиостанций* выше.

## 2 Нажмите TUNER EDIT дважды.

При этом на дисплее замигает курсор на позиции первого символа.

## 3 Введите нужное имя.

Выберите название длиной до восьми символов.

- Используйте кнопки **PRESET** ←/→ для выбора позиции символа.
- Используйте кнопки **TUNE** ↑/↓ для выбора символов.
- Название сохраняется при нажатии кнопки **ENTER**.



### Совет

- Чтобы стереть название станции, выполните пункты 1 и 2, а затем нажмите **ENTER** при пустом дисплее. Чтобы сохранить предыдущее название, нажмите **TUNER EDIT** при пустом дисплее.
- Когда запрограммированной станции присвоено название, нажмите **DISPLAY** для отображения названия. Если вы хотите вернуться к отображению частот, нажмите **DISPLAY** несколько раз для отображения частоты.

## Знакомство с системой RDS

Система радиоданных (RDS) – это система, которая используется большинством радиостанций в диапазоне FM для предоставления слушателям различной информации – например, названия радиостанции или транслируемой программы.

Одной из функций системы RDS является возможность поиска станции, транслирующей требуемый тип программы. Например, можно осуществлять поиск станции, которая транслирует программы в жанре **JAZZ (джаз)**. Возможен поиск следующих типов программ:<sup>1</sup>

**NEWS** – новости  
**AFFAIRS** – текущие события  
**INFO** – информация  
**SPORT** – спорт  
**EDUCATE** – образовательная информация  
**DRAMA** – радиоспектакли и т.д.  
**CULTURE** – национальная и местная культурная жизнь, театр и т.д.  
**SCIENCE** – наука и техника  
**VARIED** – программы, построенные на беседе или общении, например викторины или интервью.  
**POP M** – поп-музыка  
**ROCK M** – рок-музыка  
**EASY M** – легкая музыка  
**LIGHT M** – легкая классическая музыка  
**CLASSICS** – серьезная классическая музыка  
**OTHER M** – музыка, не соответствующая перечисленным категориям  
**WEATHER** – сводки и прогнозы погоды

**FINANCE** – биржевые сводки, коммерческая, торговая информация и т.д.  
**CHILDREN** – программы для детей  
**SOCIAL** – общественная жизнь  
**RELIGION** – программы о религии  
**PHONE IN** – программы, предусматривающие обсуждение какой-либо темы и общение со слушателями по телефону  
**TRAVEL** – путешествия и отдых  
**LEISURE** – свободное время, интересы и хобби  
**JAZZ** – джазовая музыка  
**COUNTRY** – музыка «кантри»  
**NATION M** – популярная музыка не на английском языке  
**OLDIES** – популярная музыка 1950-х и 1960-х годов  
**FOLK M** – народная музыка  
**DOCUMENT** – публицистические программы



## Поиск программ RDS

Можно осуществить поиск типов программ, перечисленных выше.

**1 Нажмите TUNER, а затем нажмите BAND для выбора диапазона FM.<sup>2</sup>**

**2 Нажмите кнопку PTY SEARCH.**

На дисплее отобразится индикация **SEARCH**.

**3 Нажмите PRESET ←/→ для выбора типа программы, которую хотите прослушать.**

**4 Нажмите кнопку ENTER для поиска программ заданного типа.**

Система начинает поиск запрограммированных станций с выбранным типом программы. Когда такая станция будет обнаружена, поиск останавливается и станция воспроизводится в течение пяти секунд.

**5 Если есть желание продолжать прослушивание найденной станции, нажмите кнопку ENTER до истечения 5 секунд.**

Если кнопка **ENTER** не будет нажата, поиск возобновляется.

Если отображается индикация **NO PTY (НЕТ ТИПА)**, значит, тюнеру в процессе поиска не удалось обнаружить программы заданного типа.<sup>3</sup>

### Примечание

**1** Существуют также три дополнительных типа программ: **ALARM TST (ТЕСТ)**, **ALARM (Внимание!)** и **NO TYPE (Нет)**. **ALARM** и **ALARM TST** используются для передачи сообщений крайней важности. Индикация **NO TYPE** отображается в том случае, когда тип программы найти невозможно.

**2** Система RDS доступна только в диапазоне FM.

**3** Поиск сигналов системы RDS выполняется только по запрограммированным станциям. Если не запрограммировано ни одной станции или среди них не удастся найти тип программы, на дисплее появится надпись **NO PTY**. Индикация **FINISH** означает, что поиск закончен.



## Отображение информации RDS

Используйте кнопку **DISPLAY** для отображения разных типов информации RDS.<sup>1</sup>

- **Нажмите кнопку DISPLAY для получения информации RDS.**

При каждом нажатии кнопки дисплей изменяется следующим образом:

- Режим звучания
- Регулирование громкости
- Радиотекст (**RT**) – сообщения, передаваемые радиостанцией. Например, радиостанция, передающая ток-шоу может передавать номер телефона в виде радиотекста.
- Сервисное имя программы (**PS**) – название радиостанции.
- Тип программы (**PTY**) – отображает вид программы, транслируемой в данный момент.
- Текущая частота тюнера (**FREQ**)

---

### Примечание

- <sup>1</sup> • При возникновении помех некоторые символы на дисплее RT могут отображаться неправильно.
- Если на дисплее RT отобразится сообщение **NO TEXT**, значит, радиостанция не передает данных радиотекста. Дисплей автоматически переключится на отображение данных запрограммированной станции (если нет данных запрограммированной станции, появится сообщение **NO NAME**).
- На дисплее PTY (тип программы) может отобразиться надпись **NO PTY**.

# Выполнение записи на внешний источник

## Выполнение аудио или видеозаписи

Аудио- или видеозапись можно выполнить либо с помощью встроенного тюнера, либо с помощью аудио или видеисточника, подключенного к ресиверу (например, проигрывателя компакт-дисков или телевизора).<sup>1</sup>

Следует запомнить, что сделать цифровую запись с аналогового источника или наоборот невозможно, поэтому убедитесь, что компоненты, участвующие в записи, подключены одним и тем же образом (подробнее см. раздел *Подключение* на стр. 7).

Если необходимо сделать запись с видеисточника, источник и устройство записи также должны быть подключены одним и тем же образом. Например, невозможно производить запись с какого-либо устройства, имеющего аналоговый выход, если оно подключено к композитным входам рекордера (подробная информация по этому вопросу изложена в разделе стр. 13).

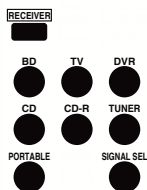

**1 Выберите источник, который требуется использовать для записи.** Используйте кнопки **MULTI CONTROL (INPUT SELECTOR)**.

**2 Выберите входной сигнал (если это необходимо).**

Нажмите кнопку **RECEIVER**, затем нажмите кнопку **SIGNAL SEL**, чтобы выбрать входной сигнал, соответствующий сигналу компонента-источника (см. стр. 32 для дополнительной информации).

**3 Подготовьте источник, который требуется использовать для записи.**

Выполните настройку на нужную радиостанцию, вставьте компакт-диск, видеокассету, диск DVD и т.д.

**4 Подготовьте рекордер/магнитофон.**

Вставьте чистую кассету, мини-диск, видеокассету и т.д. в записывающее устройство и установите уровни записи.<sup>2</sup>

Если вы не знаете, как это делается, см. инструкции, прилагаемые к записывающему устройству. На большинстве видеоманитофонов уровень записи звука устанавливается автоматически. Если вы не уверены в этом, обратитесь к инструкциям, прилагаемым к используемому компоненту.

**5 Начните запись, затем начните воспроизведение на компоненте-источнике.**

### Примечание

<sup>1</sup> Если выполняется запись с видеисточника, необходимо использовать одинаковый тип подключения для источника и для записывающего устройства. Например, невозможно производить запись с какого-либо устройства, имеющего аналоговый выход, если оно подключено к композитным входам рекордера (подробная информация по этому вопросу изложена в разделе *Подключение других видеокомпонентов* на стр. 13).

<sup>2</sup> Настройки громкости, баланса, тембра (низкие частоты, высокие частоты, тонкомпенсация) и эффектов объемного звучания ресивера не влияют на записываемый сигнал.

# Дополнительная информация

## Устранение неисправностей

Неправильные действия пользователя зачастую принимают за сбои и неполадки. Если вы считаете, что в компоненте возникли неисправности, проверьте следующие пункты. Иногда причиной неисправности может быть другой компонент. Внимательно проверьте остальные используемые компоненты и электроприборы. Если неполадку не удастся устранить даже после выполнения указанных ниже действий, обратитесь в ближайший сервисный центр, уполномоченный компанией Pioneer, или к своему дилеру для выполнения ремонта.

- В случае некорректной работы устройства, вызванной внешними воздействиями, например статическим электричеством, выньте вилку из электророзетки и вставьте ее снова, чтобы восстановить нормальные условия эксплуатации.

| Неполадка                                     | Устранение   |
|---|--|
| Не включается питание.                        | <ul style="list-style-type: none"> <li>• Выньте вилку из электророзетки и вставьте ее снова.</li> <li>• Убедитесь, что оголенные жилы кабелей громкоговорителей не соприкасаются с задней панелью устройства. В противном случае это может стать причиной автоматического отключения ресивера.</li> <li>• Если питание автоматически отключается, обратитесь в ближайший сервисный центр, уполномоченный компанией Pioneer, или к своему дилеру для обслуживания.</li> </ul>   |
| После выбора функции звук отсутствует.        | <ul style="list-style-type: none"> <li>• Убедитесь в правильности подключения компонента (см. раздел <i>Подключение</i> на стр. 7)</li> <li>• Нажмите кнопку <b>MUTE</b> на пульте дистанционного управления для включения звука.</li> <li>• Нажмите <b>SIGNAL SEL</b> (Выбор сигнала) для выбора нужного входного сигнала (см. раздел <i>Выбор входного сигнала</i> на стр. 32).</li> </ul>   |
| После выбора функции изображение отсутствует. | <ul style="list-style-type: none"> <li>• Убедитесь в правильности подключения компонента (см. раздел <i>Подключение</i> на стр. 7)</li> <li>• Выберите правильный компонент (используйте кнопки <b>MULTI CONTROL</b>).</li> <li>• Проверьте <i>Меню назначения входов</i> на стр. 35, чтобы убедиться в том, что назначен правильный выход.</li> <li>• Видеовход, выбранный на телевизоре-мониторе, неверен. Для получения подробных сведений см. инструкцию по эксплуатации, прилагаемую к телевизору.</li> </ul>   |
| Сильные помехи в радиопередачах.              | <ul style="list-style-type: none"> <li>• Подключите антенну (стр. 15) и отрегулируйте расположение для наилучшего приема.</li> <li>• Прокладывайте все свободные кабели на достаточном расстоянии от разъемов и проводов антенны.</li> <li>• Полностью растяните проволочную антенну FM диапазона, расположите для лучшего приема и прикрепите ее к стене (или подключите внешнюю антенну FM).</li> <li>• Подсоедините дополнительную комнатную или наружную антенну AM диапазона (см. раздел стр. 15).</li> <li>• Отключите оборудование, которое может служить источником помех, или увеличьте расстояние между ним и ресивером (отодвиньте антенну от оборудования, которое создает помехи).</li> </ul> |

| Неполадка   | Устранение  |
|---|---|
| Радиостанции не выбираются автоматически.   | <ul style="list-style-type: none"> <li>• Подсоедините наружную антенну (см. стр. 15).</li> </ul>  |
| Отсутствует звук из центральных громкоговорителей или громкоговорителей объемного звучания.         | <ul style="list-style-type: none"> <li>• Правильно подключите громкоговорители (см. раздел стр. 16).</li> <li>• См. раздел <i>Настройка громкоговорителей</i> на стр. 33 для проверки настройки громкоговорителей.</li> <li>• Для проверки уровней громкоговорителей см. раздел <i>Уровень канала</i> на стр. 34.</li> </ul>  |
| Отсутствует звук из низкочастотного громкоговорителя.   | <ul style="list-style-type: none"> <li>• Проверьте, подключен ли низкочастотный громкоговоритель.</li> <li>• Если низкочастотный громкоговоритель имеет регулятор громкости, убедитесь, что он находится не в нулевом положении.</li> <li>• Используемый источник сигнала Dolby Digital или DTS может не иметь канала низкочастотных эффектов (LFE).</li> <li>• Смените настройку низкочастотного громкоговорителя, как описано в разделе <i>Настройка громкоговорителей</i> на стр. 33, на <b>YES (ДА)</b> или <b>PLUS (ПЛЮС)</b>.</li> <li>• Переключите <i>LFEATT (Настройка аттенюатора низкочастотных эффектов (LFE))</i> на стр. 31 на <b>LFEATT 0</b> или <b>LFEATT 10</b>.</li> </ul> |
| Эффект функции <b>PHASE CONTROL</b> не ощущается.   | <ul style="list-style-type: none"> <li>• Если необходимо, проверьте, установлен ли регулятор низкочастотного фильтра низкочастотного громкоговорителя в положение Выкл. или выбрана настройка высшей частоты разделения фильтра. Если низкочастотный громкоговоритель имеет настройку <b>PHASE</b>, выберите параметр 0° (или, в зависимости от используемого низкочастотного громкоговорителя, по вашему мнению обеспечивающую наилучшее общее влияние на звук).</li> <li>• Убедитесь в правильности настройки расстояния до всех громкоговорителей (см. раздел <i>Speaker Distance (Расстояние до громкоговорителей)</i> на стр. 35).</li> </ul>  |
| Помехи при воспроизведении на кассетном магнитофоне.  | <ul style="list-style-type: none"> <li>• Увеличивайте расстояние между кассетным магнитофоном и ресивером, пока помехи не исчезнут.</li> </ul>  |
| При воспроизведении программного диска с системой DTS звук не выводится или воспроизводятся помехи. | <ul style="list-style-type: none"> <li>• Установите регулятор уровня звука цифрового устройства в максимальное или нейтральное положение.</li> <li>• Проверьте правильность настроек проигрывателя и/или включен ли вывод сигнала DTS. Для получения подробных сведений см. инструкцию по эксплуатации, прилагаемую к проигрывателю DVD.</li> <li>• Установите тип входного сигнала <b>C1/O1/O2 (DIGITAL)</b> (см. раздел <i>Выбор входного сигнала</i> на стр. 32).</li> </ul>   |
| Во время воспроизведения проигрыватель дисков CD, совместимый с DTS, издает шум.                    | <ul style="list-style-type: none"> <li>• Это не является неисправностью, но во избежание воспроизведения громкоговорителя громких помех следует уменьшить уровень громкости.</li> </ul>   |
| Хотя все настройки установлены правильно, воспроизводимый звук слышен с искажениями.                | <ul style="list-style-type: none"> <li>• Убедитесь, что положительные и отрицательные контакты выхода громкоговорителей на ресивере соответствуют положительным и отрицательным контактам громкоговорителей (см. раздел <i>Подключение громкоговорителей</i> на стр. 16).</li> </ul>  |
| Не работает пульт дистанционного управления.  | <ul style="list-style-type: none"> <li>• Замените элементы питания (см. раздел стр. 20).</li> <li>• Пульт следует использовать на расстоянии не более 7 м и под углом не более 30° от датчика дистанционного управления на передней панели (см. раздел стр. 5)</li> <li>• Устраните имеющееся препятствие или выберите для управления другую позицию.</li> <li>• Не подвергайте датчик дистанционного управления воздействию направленного света.</li> </ul>  |
| Дисплей затемнен или выключен.  | <ul style="list-style-type: none"> <li>• Несколько раз нажмите кнопку <b>DIMMER (СВЕЧЕНИЕ)</b> на пульте дистанционного управления, чтобы восстановить настройки по умолчанию.</li> </ul>   |

## HDMI

| Неполадка                                     | Устранение   |
|---|--|
| Изображение или звук отсутствуют.             | <ul style="list-style-type: none"><li>• Если при непосредственном подключении компонента HDMI к монитору проблема сохранится, обратитесь к инструкции по эксплуатации компонента или монитора или к изготовителю.</li></ul>  |
| Изображение отсутствует.                      | <ul style="list-style-type: none"><li>• В зависимости от настроек выхода компонента-источника, он может воспроизводить видеоформат, отображение которого невозможно. Измените настройки выхода источника; или установите соединение с помощью разъемов компонентного или композитного видео.</li><li>• Это HDCP-совместимый ресивер. Убедитесь, что подключаемые компоненты также HDCP-совместимы. Если нет, подключите их с помощью разъемов компонентного или композитного видео.</li><li>• Возможно, подключенный компонент-источник не работает с этим ресивером (даже если он HDCP-совместимый). В этом случае подключите источник к ресиверу с помощью разъемов компонентного или композитного видео.</li><li>• Если на экране телевизора или плоскоэкранного телевизора не появляется изображение, попробуйте отрегулировать разрешение, параметр DeepColor или другие параметры компонента.</li><li>• Для вывода сигналов в формате DeepColor подключите данный ресивер к компоненту или телевизору с поддержкой DeepColor с помощью кабеля HDMI (High Speed HDMI™ Cable).</li></ul> |
| Звук отсутствует или неожиданно прекращается. | <ul style="list-style-type: none"><li>• Проверьте настройки аудиовыхода компонента-источника.</li><li>• Проверьте, что для параметра аудио установлено значение <b>HDMI AMP/THRU</b> (см. стр. 31).</li><li>• Если компонент – устройство DVI, используйте для подключения звука отдельное соединение.</li></ul>   |

### Важные сведения о подключении HDMI

Иногда невозможно пропустить HDMI сигнал через этот ресивер (это зависит от подключенного HDMI компонента, обратитесь к изготовителю за сведениями о совместимости с HDMI).

Если не удастся правильно пропустить сигналы HDMI через ресивер (от компонента), попробуйте подключиться следующим образом.

### Конфигурация<sup>1</sup>

Подключите HDMI компонент напрямую к дисплею кабелем HDMI. Затем используйте наиболее подходящее подключение (рекомендуется использовать цифровое) для передачи звука на ресивер. Подробнее о подключении звука см. в инструкции по эксплуатации. При использовании этой конфигурации устанавливайте минимальную громкость.

#### Примечание

- <sup>1</sup> • Если дисплей снабжен одним разъемом HDMI, можно только получать видеосигнал от подключенного компонента.

  - В зависимости от компонента, выход звука может ограничиваться числом каналов, доступных для подключенного дисплея (например, выход звука сокращается до двух каналов для монитора, ограниченного стереофоническим звуковым трактом).
  - При переключении источника необходимо переключить функции ресивера и дисплея.
  - Поскольку при HDMI подключении звук на дисплее отключается, необходимо настраивать уровень громкости на дисплее при каждом переключении источников.

## Сброс параметров ресивера (перезагрузка)

Выполните следующую процедуру для сброса всех настроек ресивера до значений по умолчанию, установленных на заводе. Используйте для этого кнопки и регуляторы на передней панели.

**1** Переведите ресивер в режим ожидания.

**2** Удерживая нажатой кнопку **BAND**, нажмите и удерживайте нажатой кнопку **⏻ STANDBY/ON** примерно две секунды.

**3** При появлении на дисплее индикации **RESET? (СБРОС?)** нажмите кнопку **'AUTO SURROUND/STREAM DIRECT'**.

На дисплее появится индикация **OK?**.

**4** Нажмите **«STEREO/A.L.C.»** для подтверждения.

На дисплее отобразится индикация **OK**, означающая, что для настроек ресивера были восстановлены значения по умолчанию.

## Спецификации

### Аудио секция

Номинальная выходная мощность

Фронтальный, центральный, объемный  
..... 130 Ватт по каждому каналу  
(1 кГц, 6 Ω, 1 %)

..... 100 Ватт по каждому каналу  
(20 Герц до 20 кГц, 8 Ω, 0,09 %)

Коэффициент нелинейных искажений

..... 0,06 %  
(20 Герц до 20 кГц, 8 Ω, 95 W/ch)

Частотная характеристика (режим **LINE Pure Direct**)

..... От 5 Гц до 100 кГц  $\pm 0,5$  дБ

Гарантированный импеданс громкоговорителя

..... 6 Ω до 16 Ω

Вход (Чувствительность/Сопротивление)

**LINE** (Уровень/Сопротивление) 200 мВ/47 кΩ

Выход (Уровень/Сопротивление)

**REC** ..... 200 мВ/330 Ω

**ZONE 2** ..... 200 мВ/1 кΩ

Соотношение сигнал/шум

(IHF, коротко замкнутый, сеть А)

**LINE** ..... 98 дБ

### Видео секция

Уровень сигнала

Композитный ..... 1 Вp-p (75 Ω)

Компонентный видео. .... Y: 1,0 Вp-p (75 Ω)

PB, PR: 0,7 Вp-p (75 Ω)

Соответствующее макс. разрешение

Компонентный видео ..... 1080p (1125p)

### Секция тюнера

Диапазон частот FM ..... От 87,5 МГц до 108 МГц

Вход антенны ..... 75 Ω

Диапазон частот AM ..... От 531 кГц до 1602 кГц

Антенна ..... Рамочная антенна

### Цифровой В/В

Разъем HDMI ..... 19-контактный (не DVI)

Тип вывода HDMI ..... 5 В, 100 мА

### Встроенная секция управления

Управляющий разъем (ИК)

..... Ø 3,5 Mini-jack (MONO)

ИК-сигнал. .... Высокий активный

(высокий уровень: 2,0 В)

## Остальное

Требования по сетевому питанию

..... Переменный ток 220 до 230 вольт,  
50 Герц/60 Герц

Потребление электроэнергии ..... 260 Ватт

В режиме ожидания ..... 0,65 Ватт

Размеры

..... 420 мм (Ширина) x 158 мм (Высота)  
x 347,7 мм (Глубина)

Вес (нетто) ..... 8,8 kg

## Отдельные части

Пульт дистанционного управления ..... 1

Сухие батареи (размер AAA IEC R03) ... 2

Рамочная антенна AM ..... 1

Проволочная антенна FM ..... 1

Кабель питания ..... 1

Гарантийный сертификат ..... 1

Данное руководство по эксплуатации



### Примечание

- Технические характеристики действительно при напряжении 230 В.
- Спецификации и конструкция могут быть изменены без предупреждения, в результате усовершенствования модели.

## Чистка устройства

- Для удаления грязи или пыли используйте мягкую и сухую ткань.
- Если поверхности загрязнены, протрите их мягкой тканью, смоченной в нейтральном моющем средстве, разбавленном пятью или шестью частями воды, и тщательно отжатым, затем еще раз протрите сухой тканью. Не используйте полироль и моющие средства для мебели.
- Никогда не используйте для ухода за этим устройством и рядом с ним разбавители, бензин, инсектицидные аэрозоли или другие химические вещества, так как они могут повредить поверхность.

Издано Pioneer Corporation.

© Pioneer Corporation, 2009.

Все права защищены.

**Примечание:**

В соответствии со статьей 5 Закона Российской Федерации «О защите прав потребителя» и Указанием Правительства Российской Федерации № 720 от 16 июня 1997 года корпорация Pioneer Europe NV устанавливает условие на следующую продолжительность срока службы официально поставляемых на Российский рынок товаров.

Аудио и видеооборудование: 7 лет

Переносное аудиооборудование: 6 лет

Другое оборудование (наушники, микрофон и т.д.): 5 лет

Автомобильная электроника: 6 лет

D3-7-10-6\_A\_Ru

<http://www.pioneer.co.uk>

<http://www.pioneer.fr>

<http://www.pioneer-rus.ru>

<http://www.pioneer.eu>

Published by Pioneer Corporation.  
Copyright © 2009 Pioneer Corporation.  
All rights reserved.

Publication de Pioneer Corporation.  
© 2009 Pioneer Corporation.  
Tous droits de reproduction et de traduction réservés.

---

**PIONEER CORPORATION**

4-1, Meguro 1-Chome, Meguro-ku, Tokyo 153-8654, Japan

Корпорация Пайонир

4-1, Мегуро 1-Чоме, Мегуро-ку, Токио 153-8654, Япония

**PIONEER ELECTRONICS (USA) INC.**

P.O. BOX 1540, Long Beach, California 90801-1540, U.S.A. TEL: (800) 421-1404

**PIONEER ELECTRONICS OF CANADA, INC.**

300 Allstate Parkway, Markham, Ontario L3R 0P2, Canada TEL: 1-877-283-5901, 905-479-4411

**PIONEER EUROPE NV**

Haven 1087, Keetberglaan 1, B-9120 Melsele, Belgium TEL: 03/570.05.11

**PIONEER ELECTRONICS ASIACENTRE PTE. LTD.**

253 Alexandra Road, #04-01, Singapore 159936 TEL: 65-6472-7555

**PIONEER ELECTRONICS AUSTRALIA PTY. LTD.**

178-184 Boundary Road, Braeside, Victoria 3195, Australia, TEL: (03) 9586-6300

**PIONEER ELECTRONICS DE MEXICO S.A. DE C.V.**

Bldv.Manuel Avila Camacho 138 10 piso Col.Lomas de Chapultepec, Mexico,D.F. 11000 TEL: 55-9178-4270

K002\_B\_En