

# DENON

CD-плеер

## DCD-700AE

---

ИНСТРУКЦИЯ ПО ЭКСПЛУАТАЦИИ



**CAUTION**  
RISK OF ELECTRIC SHOCK  
DO NOT OPEN



**ОСТОРОЖНО:**  
ВО ИЗБЕЖАНИЕ ОПАСНОСТИ ПОРАЖЕНИЯ ЭЛЕКТРИЧЕСКИМ ТОКОМ НЕ СНИМАЙТЕ КОЖУХ (ИЛИ ЗАДНЮЮ ПАНЕЛЬ). ВНУТРИ АППАРАТА НЕТ ДЕТАЛЕЙ И УЗЛОВ, РЕМОНТ КОТОРЫХ МОГ БЫ ВЫПОЛНЯТЬ ПОЛЬЗОВАТЕЛЬ. ДЛЯ РЕМОНТА АППАРАТА ОБРАЩАЙТЕСЬ К КВАЛИФИЦИРОВАННОМУ СЕРВИСНОМУ ПЕРСОНАЛУ.



Стреловидный символ молнии внутри равностороннего треугольника предназначен для предупреждения пользователя о наличии внутри корпуса аппарата неизолированных источников опасного напряжения, которое может обладать достаточной величиной для поражения электрическим током.



Восклицательный знак внутри равностороннего треугольника предназначен для предупреждения пользователя о наличии в технической литературе, прилагаемой к данному аппарату, важных инструкций по его эксплуатации и техническому (сервисному) обслуживанию.

**ПРЕДУПРЕЖДЕНИЕ:**  
ВО ИЗБЕЖАНИЕ ОПАСНОСТИ ВОЗГОРАНИЯ ИЛИ ПОРАЖЕНИЯ ЭЛЕКТРИЧЕСКИМ ТОКОМ НЕ ОСТАВЛЯЙТЕ ДАННЫЙ АППАРАТ ПОД ДОЖДЕМ ИЛИ В МЕСТЕ С ВЫСОКОЙ ВЛАЖНОСТЬЮ.

**ЛАЗЕРНОЕ  
ИЗДЕЛИЕ КЛАССА 1**

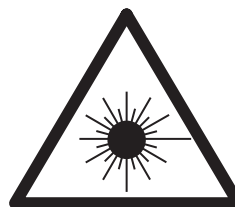





ПРЕДУПРЕЖДЕНИЕ: В СЛУЧАЕ ВСКРЫТИЯ КОРПУСА И НАРУШЕНИЯ ЗАЩИТНЫХ БЛОКИРОВОК СУЩЕСТВУЕТ ОПАСНОСТЬ ВИДИМОГО И НЕВИДИМОГО ЛАЗЕРНОГО ИЗЛУЧЕНИЯ. НЕ СМОТРИТЕ НА ЛУЧ.

**ОСТОРОЖНО:**  
ИСПОЛЬЗОВАНИЕ СРЕДСТВ УПРАВЛЕНИЯ, НАСТРОЕК ИЛИ РАБОЧИХ РЕЖИМОВ, ОТЛИЧНЫХ ОТ ОПИСАННЫХ В ДАННОЙ ИНСТРУКЦИИ, МОЖЕТ ПРИВЕСТИ К ВОЗДЕЙСТВИЮ ОПАСНОГО ИЗЛУЧЕНИЯ. НАСТРАИВАТЬ ИЛИ РЕМОНТИРОВАТЬ ДАННЫЙ CD-ПРОИГРЫВАТЕЛЬ ДОЛЖЕН ТОЛЬКО СЕРВИСНЫЙ ПЕРСОНАЛ, ИМЕЮЩИЙ НАДЛЕЖАЩУЮ КВАЛИФИКАЦИЮ.

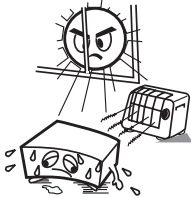
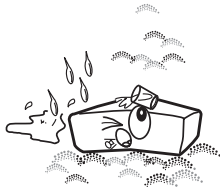
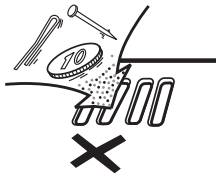
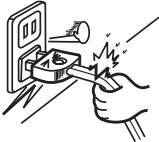
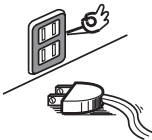
• **ДЕКЛАРАЦИЯ СООТВЕТСТВИЯ**  
Мы официально заявляем под нашу единоличную ответственность, что данный аппарат, к которому относится это заявление, соответствует следующим стандартам:  
EN60065, EN55013, EN55020, EN61000-3-2 и EN61000-3-3.  
Также соблюдаются требования Директив ЕЭС 73/23/ЕЕС, 2004/108/ЕС и 93/68/ЕЕС.

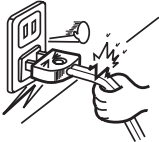
## ■ ЗАМЕЧАНИЯ ПО ЭКСПЛУАТАЦИИ

 <ul style="list-style-type: none"> <li>• Не подвергайте аппарат воздействию высоких температур. В случае установки аппарата в стойку должно обеспечиваться достаточное рассеивание тепла.</li> </ul>	 <ul style="list-style-type: none"> <li>• Оберегайте аппарат от влаги, воды и пыли.</li> </ul>	 <ul style="list-style-type: none"> <li>• Не допускайте попадания посторонних предметов внутрь аппарата.</li> </ul>
 <ul style="list-style-type: none"> <li>• Осторожно обращайтесь со шнуром питания. При отсоединении шнура от розетки беритесь за штепсельную вилку.</li> </ul>	 <ul style="list-style-type: none"> <li>• Отсоединяйте шнур питания от электросети, если аппарат не будет использоваться в течение длительного времени.</li> </ul>	 <ul style="list-style-type: none"> <li>• Не допускайте попадания на аппарат инсектицидов, бензина или растворителей.</li> </ul>
 <ul style="list-style-type: none"> <li>• Осторожно обращайтесь со шнуром питания. При отсоединении шнура от розетки беритесь за штепсельную вилку.</li> </ul>	 <ul style="list-style-type: none"> <li>* (Для моделей с вентиляционными отверстиями)</li> <li>• Не загромождайте вентиляционные отверстия.</li> </ul>	 <ul style="list-style-type: none"> <li>• Ни в коем случае разбирайте и никоим образом не модифицируйте аппарат.</li> </ul>

### ОСТОРОЖНО:

- Нельзя препятствовать вентиляции, закрывая вентиляционные отверстия такими предметами, как газеты, скатерти, занавески и т.п.
- Не ставьте на аппарат источники открытого пламени, например горящие свечи.
- Выбрасывая разрядившиеся батарейки, учитывайте, пожалуйста, аспекты охраны окружающей среды.
- Не допускайте попадания на аппарат воды и других жидкостей.
- Не помещайте на аппарат предметы, наполненные жидкостью, например вазы.

**ЗАМЕЧАНИЕ О ВТОРИЧНОЙ ПЕРЕРАБОТКЕ ОТХОДОВ:**

Упаковочные материалы данного изделия могут быть подвергнуты вторичной переработке и повторному использованию. Пожалуйста, избавляйтесь от всех материалов в соответствии с местными правилами вторичной переработки отходов.

Избавляясь от данного аппарата, соблюдайте соответствующие местные правовые нормы.

Использованные батарейки нельзя просто выбрасывать с обычным бытовым мусором или сжигать. Вы должны избавляться от них в соответствии с местными правовыми нормами в отношении химических отходов.

Данное устройство и прилагаемые к нему аксессуары, за исключением батареек, представляют собой изделие, пригодное для использования в соответствии с требованиями директивы WEEE.

**ОСТОРОЖНО:**

Чтобы полностью отключить этот аппарат от электросети, отсоедините штепсель шнура питания от настенной розетки.

Установите аппарат таким образом, чтобы используемая вами настенная розетка была легкодоступной.

# Введение

Благодарим вас за покупку этого CD-плеера марки DENON. Пожалуйста, внимательно прочтите инструкцию по эксплуатации, чтобы хорошо изучить CD-плеер и получать максимальное удовольствие от его использования.

Обязательно сохраните эту инструкцию для обращения к ней за справочными данными в случае возникновения каких-либо вопросов или проблем в будущем.

## Содержание

### Введение

Аксессуары	.2
Прочтите, прежде чем пользоваться плеером	.2
<b>Информация о дисках</b>	
Диски, которые можно воспроизводить на данном аппарате	.2
Как держать диски	.2
Загрузка дисков	.2
Меры предосторожности при загрузке дисков	.3
Меры предосторожности при обращении с дисками	.3
Меры предосторожности при хранении дисков	.3
Чистка дисков	.3
<b>Информация о пульте дистанционного управления</b>	
Установка батареек	.3
Диапазон действия пульта дистанционного управления	.3
<b>Названия и функции частей аппарата</b>	
Передняя панель	.4
Дисплей	.4
Задняя панель	.5
Пульт дистанционного управления	.5

### Соединения

Пояснения по использованию кабелей	.6
Аналоговые соединения	.6
Цифровые соединения	.6
Подсоединение шнура питания	.6

### Эксплуатация

Включение питания	.7
Загрузка дисков	.7
<b>Включение воспроизведения</b>	.7
Чтобы выключить воспроизведение	.7
Чтобы приостановить воспроизведение	.7
<b>Быстрое перемещение вперед и назад по треку (поиск)</b>	.7
<b>Переход к началу трека (пропуск)</b>	.8
<b>Воспроизведение желаемого трека (прямой выбор трека для воспроизведения)</b>	.8
<b>Прослушивание определенных треков в заданном порядке (воспроизведение по программе)</b>	.8
<b>Прослушивание треков в случайном порядке (воспроизведение в случайном порядке)</b>	.8
<b>Повторное прослушивание треков (повторное воспроизведение)</b>	
Повторное прослушивание всех треков (повторное воспроизведение всех треков)	.9
Повторное прослушивание определенного трека (повторное воспроизведение 1 трека)	.9
Повторное прослушивание определенного фрагмента между двумя заданными точками (повторное воспроизведение фрагмента A-B)	.9
<b>Ввод поисковой точки и выключение воспроизведения (пауза)</b>	
Ввод поисковой точки с прямым выбором трека	.9
Ввод поисковой точки с программированием трека	.9
<b>Изменение скорости воспроизведения (ускорение и замедление воспроизведения)</b>	.9
<b>Воспроизведение файлов формата MP3 или WMA (Windows Media Audio®)</b>	
Вводная информация о воспроизведении MP3- или WMA-файлов	.10
Воспроизведение MP3- или WMA-файлов	.11
Прослушивание MP3- или WMA-файлов в случайном порядке (воспроизведение файлов папки/диска в случайном порядке)	.11
Повторное прослушивание MP3- или WMA-файлов (повторное воспроизведение файлов папки/диска)	.12
<b>Использование функции воспроизведения под управлением таймера</b>	.13

### Приложение

Нахождение и устранение неисправностей	.13
Технические характеристики	.14

## Аксессуары

Пожалуйста, убедитесь, что в упаковочной коробке основного блока аппарата есть следующие аксессуары:



## Прочтите, прежде чем пользоваться плеером

- **Будьте осторожны при обращении со шнуром питания**  
Не повреждайте и не деформируйте шнур питания. В случае повреждения или деформации шнур может стать источником поражения электрическим током или выйти из строя. Вынимая штепсель шнура из розетки электросети, обязательно беритесь за штепсель, а не тяните за шнур.
- **Не снимайте верхний кожух**  
Во избежание поражения электрическим током не снимайте верхний кожух. В случае возникновения проблем обращайтесь по месту приобретения аппарата.
- **Не допускайте попадания посторонних предметов внутрь аппарата**  
Не допускайте попадания металлических предметов или жидкости внутрь CD-плеера и не проливайте на него никакие жидкости. Это может привести к поражению электрическим током или выходу аппарата из строя.
- **Меры предосторожности при перемещении аппарата**  
Сначала, если в аппарат загружен диск, выньте его; затем выключите питание, отсоедините штепсель шнура питания от сетевой розетки и отсоедините кабели, которыми аппарат подключен к другим устройствам.
- **Меры предосторожности при использовании мобильных телефонов**  
Использование мобильного телефона рядом с данным аппаратом, когда он работает, может привести к появлению шумовых помех. Если это произойдет, перейдите с мобильным телефоном подальше от аппарата.
- **Храните эту инструкцию в надежном месте**  
Прочитав эту инструкцию, положите ее вместе с гарантийным талоном на хранение в надежное место.
- **Имейте в виду, что иллюстрации в данной инструкции могут отличаться от реального аппарата в пояснительных целях.**

### ПРИМЕЧАНИЕ:

- В данном CD-плеере используется полупроводниковый лазер. Для обеспечения стабильной работы рекомендуется эксплуатация аппарата в помещении при температуре 5°C - 35°C.

## Информация о дисках

### Диски, которые можно воспроизводить на данном аппарате

- 1 **Музыкальные компакт-диски (CD)**  
На данном плеере можно воспроизводить только диски, маркированные логотипом, показанным справа. Однако имейте в виду, что диски необычной формы (в форме сердечка, восьмиугольные и т.п.) воспроизводить нельзя. Не пытайтесь их воспроизводить, так как это может повредить аппарат.

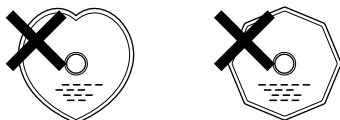

- 2 **Диски CD-R/-RW**
  - Воспроизведение некоторых дисков CD-R или CD-RW может оказаться невозможным из-за несовместимости форматов их записи или характеристик устройств, на которых они были записаны, с данным аппаратом.
  - Воспроизведение нефинализированных дисков невозможно.

- ※ **Финализация:**  
Финализация — это процесс, обеспечивающий воспроизводимость записанных дисков CD-R/CD-RW на совместимых плеерах.

## Как держать диски



Не прикасайтесь к сигнальной (рабочей) поверхности диска.

## Загрузка дисков

- Кладите диски в лоток для диска надпечатанной стороной вверх.
- Прежде чем вставлять диск, убедитесь, что лоток полностью открыт.
- Кладите диски в лоток в полностью горизонтальном положении, диски диаметром 12 см — во внешнюю направляющую лотка (рисунок 1), а диски диаметром 8 см — во внутреннюю направляющую лотка (рисунок 2).

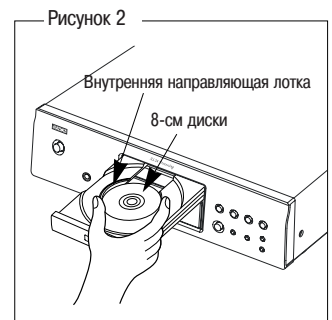
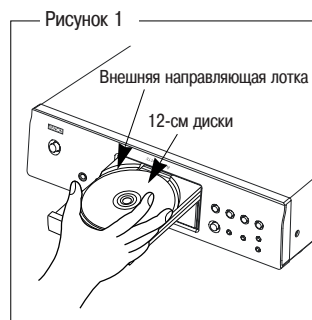

- Кладите 8-см диски во внутреннюю направляющую лотка без использования адаптера.



- Если вставлен диск, воспроизведение которого невозможно, на дисплее аппарата отображается индикация «00 Tr 00 : 00».
- Если диск загружен не той стороной или не загружен, на дисплее аппарата отображается индикация «NO DISC» [Нет диска].

### Меры предосторожности при загрузке дисков

- Загружайте только один диск за один раз. Загрузка двух или более дисков может повредить аппарат или поцарапать диски.
- Не загружайте треснувшие или деформированные диски либо диски, отремонтированные с помощью клея или аналогичных средств.
- Не пользуйтесь дисками, на которых виден клей или клейкие части целлофановой ленты, использовавшейся для прикрепления этикетки, а также дисками со следами отклеившейся этикетки или клейкой ленты. Такие диски могут застрять внутри плейера и повредить его.

### Меры предосторожности при обращении с дисками

- Не оставляйте на дисках отпечатки пальцев, жирные или грязные пятна.
- Будьте особенно осторожны, чтобы не поцарапать диски, когда вынимаете их из коробок/футляров.
- Не сгибайте и не нагревайте диски.
- Не расширяйте отверстие в центре диска.
- Не пишите шариковой ручкой, карандашом или фломастером на надпечатанной (нерабочей) стороне диска и не прикрепляйте к диску этикетки или наклейки.
- В случае быстрого перемещения дисков из холодного места (например, с улицы) в теплое на их поверхности могут сконденсироваться капли воды, но не пытайтесь высушить диски феном или аналогичным устройством.

### Меры предосторожности при хранении дисков

- Вынимайте диски из плейера после прослушивания.
- Храните диски в их коробках/футлярах, чтобы защитить их от пыли, царапин, деформации и других неблагоприятных факторов.
- Не храните диски в следующих местах:
  1. Местах, на которые долго падает прямой солнечный свет
  2. Пыльных или влажных местах
  3. Местах, подвергающихся нагреву со стороны электрообогревателей или аналогичных устройств.

### Чистка дисков

- Если на диске есть отпечатки пальцев или грязь, вытрите диск перед его использованием. Если вы этого не сделаете, возможны ухудшение качества звука и прерывистое воспроизведение.
- Для удаления отпечатков пальцев или грязи используйте имеющиеся в продаже комплекты для чистки дисков или мягкую тряпочку.

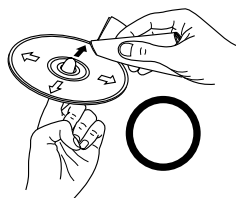

Осторожно протирайте диск прямыми движениями от центра к краям.

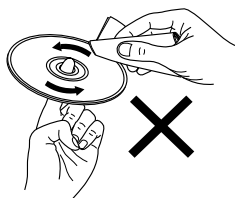

Не протирайте диск круговыми движениями.

#### ПРИМЕЧАНИЕ:

- Не пользуйтесь аэрозолями для чистки грампластинок, антистатическими средствами, бензином, разбавителями краски или другими растворителями.

### Информация о пульте дистанционного управления

#### Установка батареек

- ① Снимите заднюю крышку пульта ДУ.
- ② Вставьте две батарейки типоразмера R03/AAA в батарейный отсек в соответствии с метками полярности.

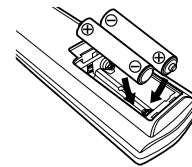
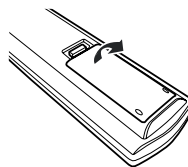

- ③ Установите заднюю крышку на место.

#### Меры предосторожности в отношении батареек:

- Замените батарейки новыми, если пульт ДУ не управляет плейером с близкого расстояния. (Прилагаемые батарейки предназначены только для операции проверки исправности пульта ДУ.)
- При установке батареек обязательно ориентируйте их полюса в правильном направлении согласно маркировкам «⊕» и «⊖» в батарейном отсеке пульта ДУ.
- Во избежание повреждения или утечки электролита из батареек:
- Не используйте новую батарейку вместе со старой.
- Не используйте вместе батарейки разных типов.
- Не замыкайте накоротко полюса батареек, не разбирайте, не нагревайте и не сжигайте батарейки.
- В случае, если батарейки протекли, тщательно вытрите электролит внутри батарейного отсека и вставьте новые батарейки.
- Вынимайте батарейки из пульта ДУ, если не планируете пользоваться им в течение длительного времени.

#### Диапазон действия пульта дистанционного управления

- Управляя плейером с пульта ДУ, направляйте пульт на датчик сигналов дистанционного управления, как показано на рисунке.
- Пульт ДУ можно использовать с расстояния примерно до 8 метров по прямой под горизонтальным углом до 30° по отношению к датчику.

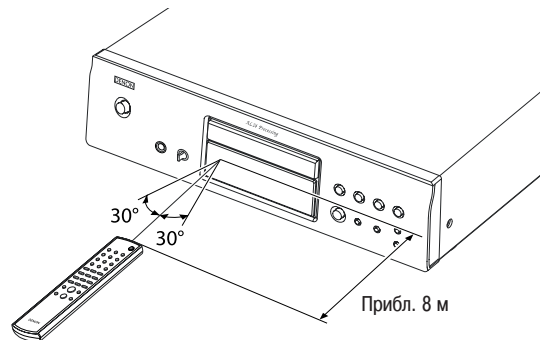

#### ПРИМЕЧАНИЕ:

- Работа пульта ДУ может быть затруднена, если на датчик сигналов дистанционного управления падает прямой солнечный или сильный искусственный свет.

## Названия и функции частей аппарата

Для кнопок, функции которых здесь не описаны, см. страницу, указанную в круглых скобках ().

### Передняя панель

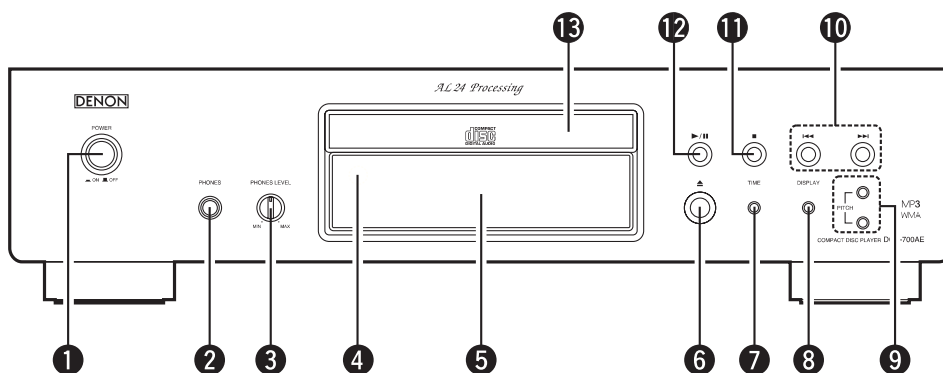

- 1 Выключатель POWER [Питание] ..... (7)
- 2 Гнездо PHONES [Наушники]
- 3 Регулятор PHONES LEVEL [Уровень громкости наушников]
- 4 Датчик сигналов дистанционного управления ..... (3)
- 5 Дисплей ..... (4)
- 6 Кнопка открывания/закрывания лотка для диска (▲) ..... (7)
- 7 Кнопка TIME [Время] ..... (7, 11)
- 8 Кнопка DISPLAY [Дисплей]

Переключение яркости дисплея  
 При каждом нажатии (и отпускании в пределах 1 секунды) этой кнопки яркость переключается, как показано ниже.

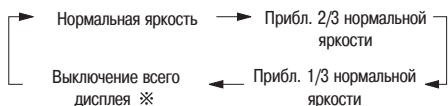

- ※ Часть дисплея продолжает светиться, если не воспроизводится или не загружен диск.
- Заданное вами значение этой установки сохраняется в памяти аппарата.

Переключение режима Pure Direct [Чистый необработанный звук]  
 При каждом нажатии (и удержании дольше 1 секунды) этой кнопки в режиме остановки режим Pure Direct переключается, как показано ниже.

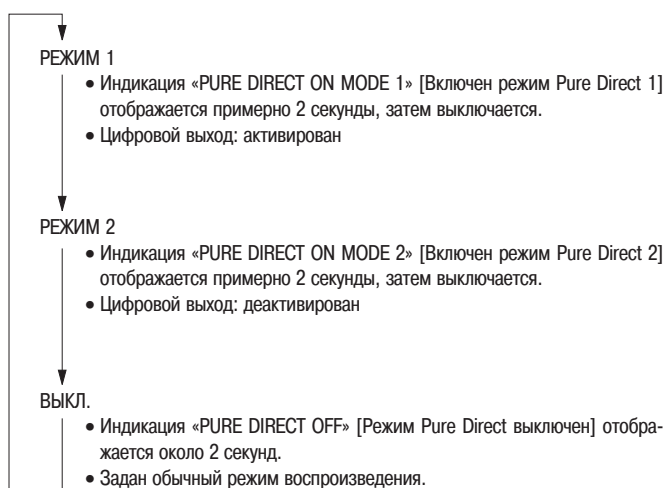

- 9 Кнопки PITCH +/- [Увеличение/уменьшение скорости воспроизведения] ..... (9)
- 10 Кнопки пропуска треков (I◀▶I) ..... (8)
- 11 Кнопка остановки (■) ..... (7)
- 12 Кнопка воспроизведения/паузы (▶/||) ..... (7)
- 13 Лоток для диска ..... (2)

### Дисплей

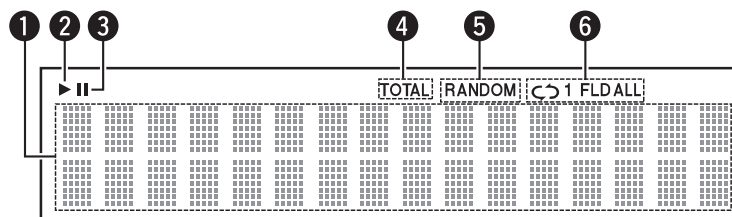

- 1 Информационное поле  
 В этом поле дисплея отображается различная информация в зависимости от режима работы аппарата.  
 Для музыкального CD формата Digital Audio:
  - Общее число треков
  - Общее время воспроизведения диска
  - Номер трека
  - Истекшее время воспроизведения
 Для CD с файлами формата MP3/WMA:
  - Общее число папок
  - Число треков
  - Номер папки
  - Истекшее время воспроизведения
  - Название трека
  - Имя исполнителя
  - Название альбома
- 2 Этот индикатор светится при воспроизведении диска.
- 3 Этот индикатор светится в режиме паузы.

- 4 Этот индикатор светится, когда в поле 1 отображаются общее число треков и общее время воспроизведения диска.
- 5 Этот индикатор светится в режиме воспроизведения в случайном порядке.
- 6 Этот индикатор светится в режиме повторного воспроизведения. При каждом нажатии кнопки REPEAT [Повтор] индикатор переключается в указанной ниже последовательности.





**Задняя панель**

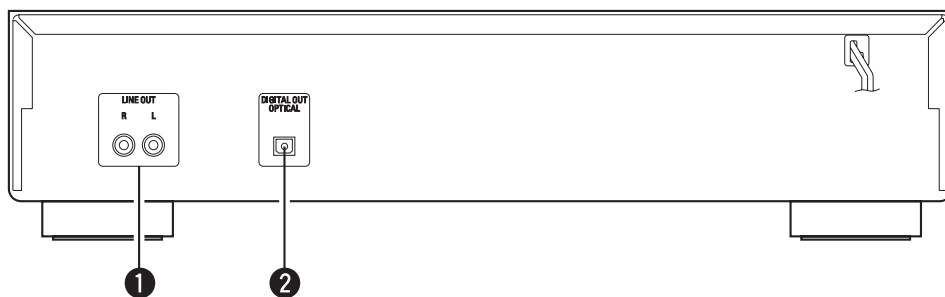

- ❶ Разъемы LINE OUT [Линейный выход] .....(6)
- ❷ Разъем DIGITAL OUT OPTICAL [Цифровой оптический выход] .....(6)

**Пульт дистанционного управления**

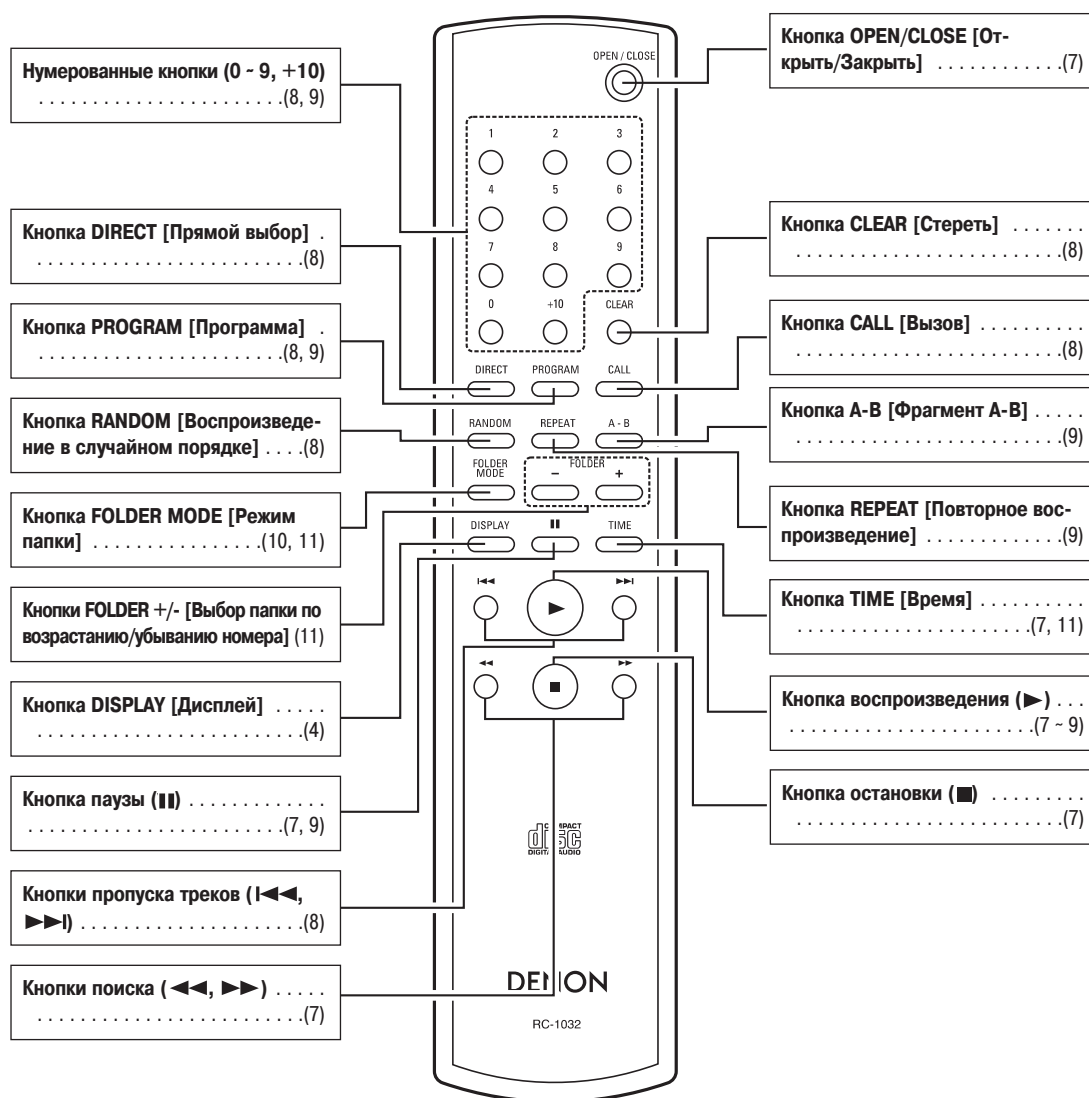

- Если кнопку пропуска в прямом направлении (I◀◀), кнопку пропуска в обратном направлении (▶▶I) или кнопку +10 непрерывно удерживать нажатой, то функция кнопки будет выполняться повторяющимся образом.













# Соединения

## ПРИМЕЧАНИЕ:

- Не подсоединяйте шнур питания к сетевой розетке до тех пор, пока не будут выполнены все соединения.
- При выполнении соединений также сверяйтесь с инструкциями по эксплуатации других компонентов.
- Следите за тем, чтобы каналы были соединены правильно (левый с левый, правый с правым).
- Выполнение соединений при включенном питании может привести к появлению шумов или повреждению акустических систем.
- Объединение шнуров питания с соединительными кабелями в жгуты может привести к появлению гудения или шумов.

## Пояснения по использованию кабелей

При выполнении соединений используйте соединительные кабели, показанные ниже.

Аудиокабель	Направление сигнала
<p><b>A</b> Аналоговые соединения (стерео)</p> <p>(Белый)    </p> <p>(Красный)    </p> <p>Кабель со штекерами</p> <p><b>B</b> Цифровые соединения (оптические)</p> <p>   </p> <p>Волоконно-оптический кабель</p>	<p>Аудиосигнал</p> <p></p> <p>ВХОД      ВЫХОД</p>

## Аналоговые соединения

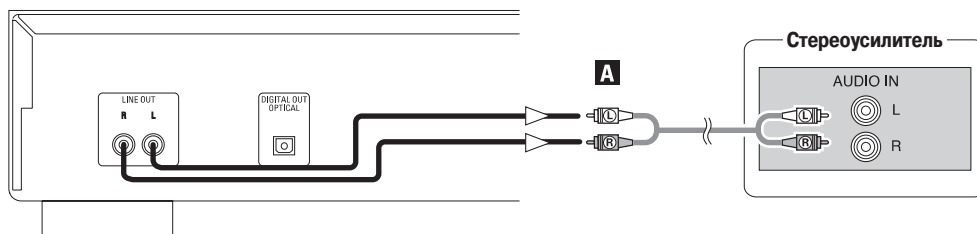

## Цифровые соединения

Разъем оптического цифрового выхода закрыт пылезащитной заглушкой. Выньте заглушку и плотно вставьте в разъем штекер кабеля до фиксации.

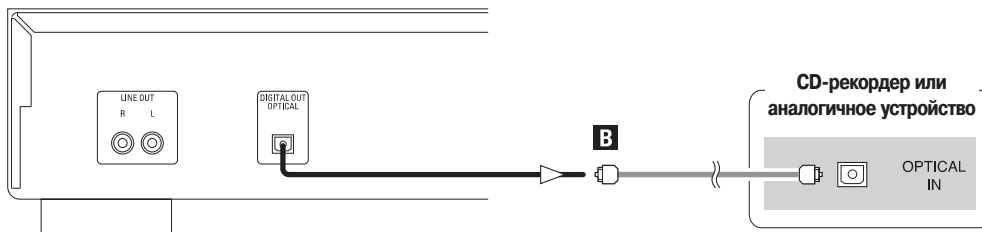

### Подключение волоконно-оптического кабеля (имеется в продаже) к разъему оптического цифрового выхода



Выньте пылезащитную заглушку, совместите кабель с разъемом по форме соединителей и плотно вставьте кабель до упора.



- Храните пылезащитную заглушку в надежном месте, чтобы она не потерялась, и вставляйте ее в разъем, когда он не используется.

## Подсоединение шнура питания

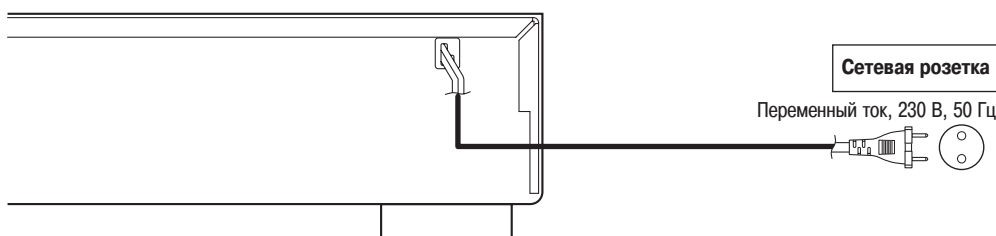

## ПРИМЕЧАНИЯ:

- Вставляйте штепсельную вилку в розетку до упора. Неплотное подключение приведет к появлению шумов.
- Не отсоединяйте шнур питания от розетки, когда аппарат работает.

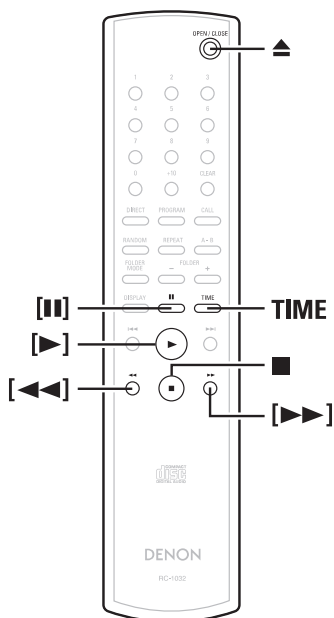
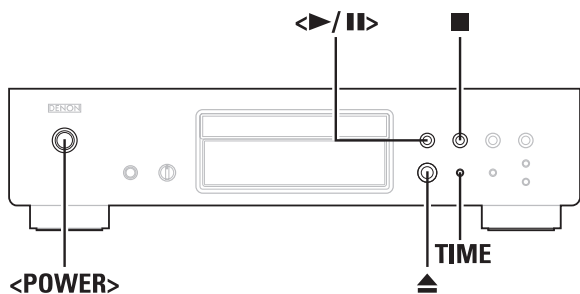

**О названиях кнопок в данном разделе**

< > : Кнопки на основном блоке  
 [ ] : Кнопки на пульте дистанционного управления

**Названия, не заключенные в скобки:**  
 Кнопки на основном блоке и пульте дистанционного управления.

## Включение питания

Нажмите кнопку <POWER>.

- Если в аппарат уже загружен диск, автоматически включается воспроизведение.
- Если диск не загружен, на дисплее отображается индикация «NO DISC» [Нет диска].
- Если активирован режим Pure Direct, на дисплее около 3 секунд отображается название аппарата.

❑ **Чтобы выключить питание:**

Еще раз нажмите кнопку <POWER>.

### ПРИМЕЧАНИЕ:

- Чтобы выключить питание при воспроизведении диска, обязательно сначала нажмите кнопку ■ для остановки воспроизведения.

## Загрузка дисков

(↩️ страницу 2)

Нажмите кнопку ▲, чтобы открыть лоток для диска.

❑ **Чтобы закрыть лоток для диска:**

Еще раз нажмите кнопку ▲.

### ПРИМЕЧАНИЕ:

- Перед открыванием и закрыванием лотка для диска обязательно должно быть включено питание.
- Не нажимайте на лоток для диска рукой при включенном питании — это может его повредить.
- Не вставляйте в лоток для диска посторонние предметы — это приведет к его повреждению.

## Включение воспроизведения

Нажмите кнопку <▶/||> или [▶].

- Начнет светиться индикатор «▶», и включится воспроизведение.

- ※ После того как будут воспроизведены все треки, записанные на диске, воспроизведение автоматически выключится (аппарат перейдет в режим остановки).
- ※ Вы можете использовать кнопку **TIME** для переключения режима отображения информации на дисплее.



- ※ Во время воспроизведения по программе отображается оставшееся время воспроизведения всех запрограммированных треков.

## Чтобы выключить воспроизведение

Во время воспроизведения нажмите кнопку ■.

## Чтобы приостановить воспроизведение

Во время воспроизведения нажмите кнопку <▶/||> или [||].

- Начнет светиться индикатор «||», и будет задан режим паузы.

❑ **Чтобы возобновить воспроизведение:**

Нажмите кнопку <▶/||> или [▶].

## Быстрое перемещение вперед и назад по треку (поиск)

Во время воспроизведения нажмите и удерживайте кнопку <<< или >>>.

- ※ При отпускании кнопки возобновится обычное воспроизведение.



- При возобновлении обычного воспроизведения после поиска возможно кратковременное прерывание звука.

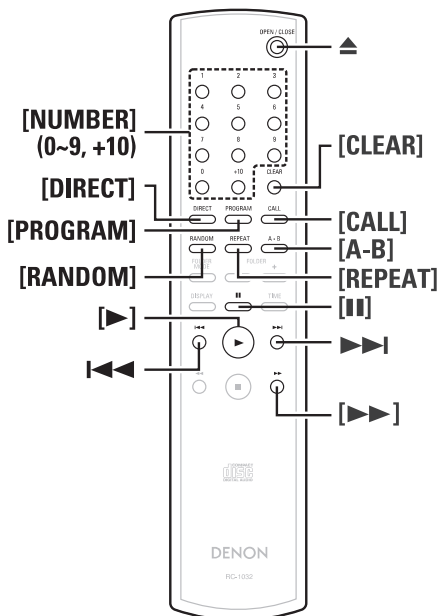
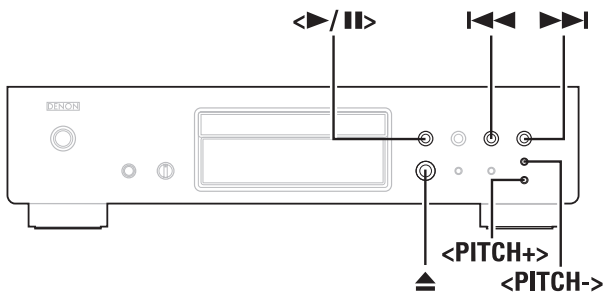

**О названиях кнопок в данном разделе**

< > : Кнопки на основном блоке  
 [ ] : Кнопки на пульте дистанционного управления  
**Названия, не заключенные в скобки:**  
 Кнопки на основном блоке и пульте дистанционного управления.

**Переход к началу трека (пропуск)**

Во время воспроизведения нажмите кнопку <<< или >>>.

- ※ При удержании кнопки аппарат работает следующим образом:
- >>>: Последовательный переход к началу следующих треков
- <<<: Последовательный переход к началу предыдущих треков

**Воспроизведение желаемого трека (прямой выбор трека для воспроизведения)**

Используйте для выбора трека [нумерованные кнопки] (0 - 9, +10).

- ※ Для выбора трека с номером от 1 до 9 нажимайте соответствующую кнопку ([1] ~ [9]).
- Для выбора трека с номером от 10 сначала нажмите кнопку [+10], а затем – соответствующую кнопку от [0] до [9].

**Пример:** Трек 4 : [4]  
**Пример:** Трек 12 : [+10] [2]  
**Пример:** Трек 20 : [+10] [+10] [0]

**Прослушивание определенных треков в заданном порядке (воспроизведение по программе)**

Можно запрограммировать до 25 треков.

- 1** В режиме остановки нажмите кнопку [PROGRAM].
  - На дисплее появится индикатор «PGM» [Программа].

- 2** Используйте для выбора трека [нумерованные кнопки] (0 - 9, +10).  
**Пример:** Чтобы запрограммировать треки 3, 12 и 7 для воспроизведения в таком порядке последовательно нажмите кнопки [3], [+10], [2] и [7].

- 3** Нажмите кнопку <>/II или [▶].
  - Треки будут воспроизведены в запрограммированном порядке.

- ❑ **Проверка запрограммированного порядка воспроизведения:**  
 В режиме остановки нажимайте кнопку [CALL].  
 При последовательных нажатиях этой кнопки на дисплее будут один за другим появляться номера треков в порядке их программирования.

- ❑ **Стирание треков из программы:**
  - ① Нажмите кнопку [CLEAR], когда на дисплее во время выполнения описанной выше операции проверки запрограммированного порядка воспроизведения отображается номер трека, который вы хотите удалить из программы.
  - ② При каждом нажатии кнопки [CLEAR] в процессе программирования или по его завершении стирается последний трек в программе.

- ❑ **Отмена воспроизведения по программе:**  
 В режиме остановки нажмите кнопку [DIRECT] или, чтобы открыть лоток для диска, кнопку ▲.



- Во время воспроизведения по программе перемещение по треку для поиска нужного места записи невозможно.
- Если общая продолжительность запрограммированных треков больше 100 минут, на дисплее отображается индикация «--:--».
- Если нажатие кнопки [▶▶] во время воспроизведения по программе происходит в момент окончания текущего трека, то воспроизводится следующий за ним трек, независимо от последовательности программирования.
- Для MP3- и WMA-файлов воспроизведение по программе невозможно.

**Прослушивание треков в случайном порядке (воспроизведение в случайном порядке)**

- 1** В режиме остановки нажмите кнопку [RANDOM].
  - На дисплее появится индикатор «RANDOM» [Воспроизведение в случайном порядке].

- 2** Нажмите кнопку >/II или >.
  - Во время обычного воспроизведения:  
Треки выбираются автоматически и воспроизводятся в случайном порядке.
  - Во время воспроизведения по программе:  
Запрограммированные треки воспроизводятся в случайном порядке.
  - В режиме повторного воспроизведения всех треков:  
Сначала треки воспроизводятся в случайном порядке, затем воспроизводятся в ином (тоже случайном) порядке, и далее эта процедура продолжается повторяющимся образом.

- ❑ **Отмена воспроизведения в случайном порядке:**  
 Нажмите кнопку [RANDOM] или [DIRECT].



- Во время воспроизведения в случайном порядке перемещение по треку для поиска нужного места записи невозможно.

## Повторное прослушивание треков (повторное воспроизведение)

### Повторное прослушивание всех треков (повторное воспроизведение всех треков)

- 1** Нажмите кнопку [REPEAT] один раз.
  - На дисплее появится индикатор «↻ ALL» [Повторное воспроизведение всех треков].
- 2** Нажмите кнопку <▶/||> или [▶].
  - Во время обычного воспроизведения: Все треки воспроизводятся повторяющимся образом.
  - Во время воспроизведения по программе: Треки воспроизводятся повторяющимся образом в запрограммированном порядке.
  - В режиме повторного воспроизведения всех треков: Сначала треки воспроизводятся в случайном порядке, затем воспроизводятся в ином (тоже случайном) порядке, и далее эта процедура продолжается повторяющимся образом.

#### Отмена повторного воспроизведения всех треков:

Нажмите кнопку [REPEAT] два раза подряд или, чтобы открыть лоток для диска, нажмите кнопку ▲.



- В режиме воспроизведения по программе или воспроизведения в случайном порядке при повторном воспроизведении всех треков обычное воспроизведение возобновляется однократным нажатием кнопки [REPEAT].

### Повторное прослушивание определенного трека (повторное воспроизведение 1 трека)

Во время воспроизведения нажмите кнопку [REPEAT] два раза подряд.

- На дисплее появится индикатор «↻ 1» [Повторное воспроизведение 1 трека], и трек, во время воспроизведения которого вы нажали кнопку, будет воспроизводиться повторяющимся образом.

#### Отмена повторного воспроизведения 1 трека:

Еще раз нажмите кнопку [REPEAT] или, чтобы открыть лоток для диска, нажмите кнопку ▲.



- Во время воспроизведения по программе или в случайном порядке повторное воспроизведение 1 трека невозможно.

### Повторное прослушивание определенного фрагмента между двумя заданными точками (повторное воспроизведение фрагмента A-B)

- 1** Во время воспроизведения нажмите кнопку [A-B] в том месте записи, которое вы хотите сделать началом повторяемого фрагмента (точке A).
  - Начнет мигать индикатор «REPEAT A» [Повтор с точки A].

- 2** Во время воспроизведения нажмите кнопку [A-B] в том месте записи, которое вы хотите сделать концом повторяемого фрагмента (точке B).
  - Будет светиться индикатор «REPEAT A-B» [Повтор фрагмента A-B], и заданный вами фрагмент A-B будет воспроизводиться повторяющимся образом.

#### Отмена повторного воспроизведения фрагмента A-B:

Еще раз нажмите кнопку [A-B].



- Во время воспроизведения по программе или в случайном порядке повторное воспроизведение фрагмента A-B невозможно.

## Ввод поисковой точки и выключение воспроизведения (пауза)

### Ввод поисковой точки с прямым выбором трека

- 1** Дважды нажмите кнопку <▶/||>, а затем один раз нажмите кнопку [||].
- 2** При помощи [нумерованных кнопок] (0 - 9, +10) выберите трек.

#### Чтобы включить воспроизведение:

Нажмите кнопку <▶/||> или [▶].

### Ввод поисковой точки с программированием трека

- 1** Нажмите кнопку [PROGRAM].
- 2** При помощи [нумерованных кнопок] (0 - 9, +10) выберите трек.
- 3** Дважды нажмите кнопку <▶/||>, а затем один раз нажмите кнопку [||].

#### Чтобы включить воспроизведение:

Нажмите кнопку <▶/||> или [▶].

## Изменение скорости воспроизведения (ускорение и замедление воспроизведения)

Вы можете увеличивать или уменьшать скорость воспроизведения.

Один или несколько раз нажмите кнопку <PITCH +> или <PITCH ->.

- На дисплее будет отображаться заданная вами степень ускорения или замедления.

※ Скорость воспроизведения можно изменить в пределах от -12,0% до +12,0%.

#### Отмена воспроизведения с измененной скоростью:

Одновременно нажмите кнопки <PITCH +> и <PITCH -> или, чтобы открыть лоток для диска, нажмите кнопку ▲.



- В режиме Pure Direct воспроизведение с измененной скоростью невозможно.
- Во время воспроизведения с измененной скоростью данные с разьема оптического цифрового выхода на выход не подаются. Для того чтобы данные подавались на выход, возобновите воспроизведение с нормальной скоростью.
- Во время воспроизведения с измененной скоростью время отображается неточно.
- При изменении скорости воспроизведения меняется и высота звука.
- При воспроизведении MP3- и WMA-файлов изменение скорости воспроизведения невозможно.

## Воспроизведение файлов формата MP3 или WMA (Windows Media Audio®)

### Вводная информация о воспроизведении MP3- или WMA-файлов

Существует множество Интернет-сайтов, где выложены музыкальные файлы формата MP3 или WMA, которые вы можете загружать (скачивать) на свой ПК. Музыка (файлы), скачиваемую с таких сайтов, можно записывать на диски CD-R или CD-RW и воспроизводить на DCD-700AE.



«Windows Media» и «Windows» – зарегистрированные товарные знаки или товарные знаки американской компании Microsoft Corporation в США и других странах.

Поддерживается формат Windows Media Audio 9.

(Форматы WMA Lossless, Professional и Voice не поддерживаются.)

※ Согласно законодательству об авторском праве, сделанные вами записи должны использоваться вами только для персонального прослушивания и не должны использоваться никаким иным образом без согласия правообладателей.

#### □ Порядок воспроизведения папок

При наличии нескольких папок с MP3- или WMA-файлами DCD-700AE автоматически присваивает папкам номера при считывании диска.

Папки переключаются в соответствии с присвоенными им номерами. Если в папке нет воспроизводимых файлов, то такая папка пропускается.

#### □ Порядок воспроизведения файлов

Порядок воспроизведения файлов зависит от структуры папок, присвоенной диску в ходе его записи, и других данных, записанных на диске во время записи файлов.

При структуре, показанной в приведенном ниже примере, файлы воспроизводятся в порядке их номеров (1, 2, 3...).

※ Данные, хранящиеся на диске, зависят от программного обеспечения записи. Вследствие этого файлы могут не воспроизводиться в желаемом вами порядке.

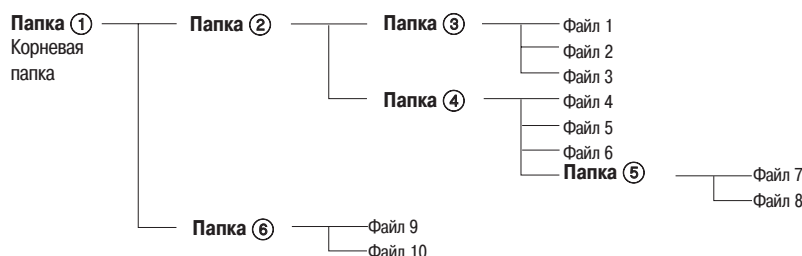

#### □ Задание папок и файлов для воспроизведения (режим папки/режим файлов)

Для переключения между режимами используйте кнопку [FOLDER MODE].

##### ● Режим папки

Начинает светиться индикатор «FLD» [Повторное воспроизведение папки].

Воспроизводится только выбранная папка.

**Пример:** Если выбрана папка ④, воспроизводятся файлы 4, 5 и 6. Папка ⑤ интерпретируется как отдельная папка, поэтому файлы 7 и 8 не воспроизводятся.

##### ● Режим диска (режим папки выключен)

Индикатор «FLD» гаснет.

Воспроизводятся все файлы во всех папках, начиная с выбранной папки или выбранного файла.

**Пример:** Если выбран файл ③ в папке ③, воспроизводятся все файлы, начиная с файла 3.

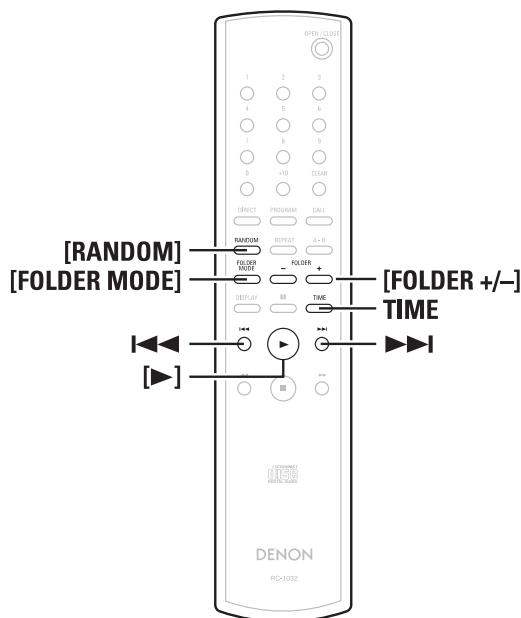
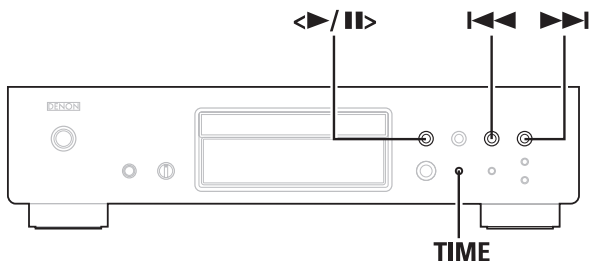

**О названиях кнопок в данном разделе**

< > : Кнопки на основном блоке  
 [ ] : Кнопки на пульте дистанционного управления  
**Названия, не заключенные в скобки:**  
 Кнопки на основном блоке и пульте дистанционного управления.

**Воспроизведение MP3- или WMA-файлов**

- 1** Загрузите в лоток для диска диск CD-R или CD-RW, содержащий музыкальные файлы формата MP3 или WMA (Windows Media Audio) (см. страницы 2, 7).
- 2** В режиме папки:  
 Нажмите кнопку [FOLDER MODE], чтобы включился индикатор «FLD», а затем, пользуясь одной из кнопок [FOLDER +/-], выберите папку для воспроизведения.
  - На дисплее будет отображаться выбранная папка.
- 2** В режиме диска:  
 Нажмите кнопку [FOLDER MODE], чтобы индикатор «FLD» выключился, а затем, пользуясь кнопкой [FOLDER +/-], выберите файл для воспроизведения.
  - На дисплее будет отображаться выбранный файл.
- 3** Нажмите кнопку <>/II> или [▶].
  - На дисплее будут прокручиваться имя файла, название композиции/имя исполнителя и название композиции/название альбома, и включится воспроизведение.

※ Название композиции, имя исполнителя и название альбома отображаются только в том случае, если эта информация записана на диске.  
 ※ Вы можете пользоваться кнопкой TIME для переключения отображаемой информации.

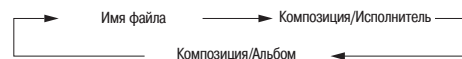

- ❑ **Чтобы изменить папку, заданную для воспроизведения:**  
 Используйте кнопки [FOLDER +/-], чтобы выбрать другую папку.
- ❑ **Чтобы изменить файл, заданный для воспроизведения:**  
 В режиме остановки выберите, нажимая кнопку I◀◀ или ▶▶I, другой файл.



- Если папка выбрана в режиме воспроизведения или паузы, то воспроизведение включается или режим паузы задается на первом треке в выбранной папке.
- Если выбран WMA-файл, защищенный от копирования, или файл, нормальное воспроизведение которого невозможно, на дисплее отображается индикация «Not Support» [Не поддерживается]. Пользуясь кнопкой I◀◀ или ▶▶I, выберите другой файл.

**Прослушивание MP3- или WMA-файлов в случайном порядке (воспроизведение файлов папки/диска в случайном порядке)**

- 1** В режиме остановки выполните этап 2-1 или 2-2 раздела «Воспроизведение MP3- или WMA-файлов».
- 2** Нажмите кнопку [RANDOM].
  - Начнет светиться индикатор «RANDOM» [Воспроизведение в случайном порядке].
- 3** Пользуясь кнопками [FOLDER +/-], выберите папку для воспроизведения.
  - В режиме диска:  
 В режиме диска все файлы на диске воспроизводятся в случайном порядке.
  - В режиме папки:  
 В режиме папки все файлы в выбранной папке воспроизводятся в случайном порядке.
- 4** Нажмите кнопку <>/II> или [▶].
  - Либо файлы в выбранной папке, либо все файлы на диске будут воспроизведены в случайном порядке.

- ❑ **Чтобы отменить воспроизведение папки/диска в случайном порядке:**  
 Нажмите кнопку [RANDOM].  
 Индикатор «RANDOM» погаснет.





## Использование функции воспроизведения под управлением таймера

Также сверьтесь с инструкцией по эксплуатации таймерного устройства.

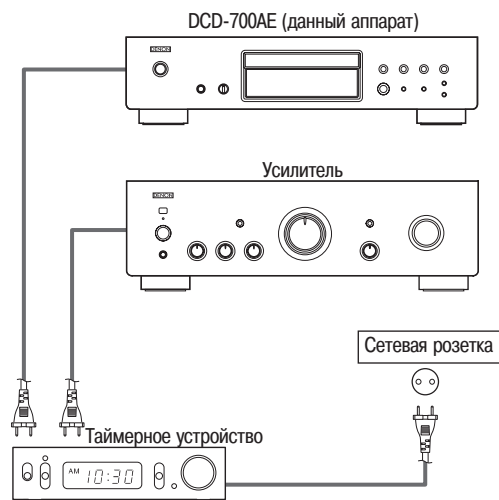

**1** Включите питание всех подключенных компонентов аудиосистемы.

**2** Установите переключатель входов на усилителе в положение, соответствующее тем входным разъемам, к которым подключен данный CD-плеер.

**3** Загрузите диск в плеер.

**4** Задайте желаемое время включения и воспроизведения по сигналу таймера.

**5** Переключите таймер в состояние «ON» [Вкл.].

- Питание всех компонентов системы, подключенных к таймеру, будет автоматически выключено.

※ По достижении запрограммированного времени включения питания компонентов системы будет включено, и воспроизведение компакт-диска начнется с первого трека.

## Приложение

### Нахождение и устранение неисправностей

Прежде чем предполагать, что аппарат неисправен, еще раз проверьте следующее:

**1. Правильно ли выполнены соединения?**

**2. Соблюдаете ли вы требования данной инструкции по эксплуатации?**

Если данный аппарат не работает должным образом, проверьте пункты приведенной ниже таблицы. Если это не устраняет проблему, то аппарат, возможно, неисправен. В этом случае немедленно выключите аппарат, отсоедините шнур питания от электросети и обратитесь по месту приобретения аппарата или в авторизованный сервисный центр DENON.

Признак	Возможная причина	Способы устранения	Справочные страницы
Не открывается лоток для диска.	<ul style="list-style-type: none"> <li>• Не включено питание.</li> </ul>	<ul style="list-style-type: none"> <li>• Включите питание.</li> </ul>	7
Даже когда диск загружен, на дисплее отображается сообщение «NO DISC» [Нет диска].	<ul style="list-style-type: none"> <li>• Диск загружен неправильно.</li> </ul>	<ul style="list-style-type: none"> <li>• Загрузите диск правильно.</li> </ul>	2, 3
Даже когда диск загружен, на дисплее отображается сообщение «00 Tr 00:00» [0 треков, 00 мин. 00 сек.].	<ul style="list-style-type: none"> <li>• Загружен диск формата, отличного от CD.</li> </ul>	<ul style="list-style-type: none"> <li>• Загрузите диск формата CD.</li> </ul>	2
Диск не воспроизводится при нажатии воспроизведения.	<ul style="list-style-type: none"> <li>• Диск грязный или поцарапанный.</li> </ul>	<ul style="list-style-type: none"> <li>• Протрите или замените диск.</li> </ul>	3
Звук отсутствует или искажен.	<ul style="list-style-type: none"> <li>• К усилителю неправильно подключены выходные кабели.</li> <li>• Неправильно задан режим функционирования или настройки усилителя.</li> </ul>	<ul style="list-style-type: none"> <li>• Проверьте соединения.</li> <li>• Проверьте режим функционирования и настройки и при необходимости скорректируйте.</li> </ul>	6 -
Цифровые сигналы не подаются на выход.	<ul style="list-style-type: none"> <li>• Для режима Pure Direct задана установка «MODE 2».</li> <li>• Неправильно подключены соединительные кабели.</li> <li>• Задан режим воспроизведения и измененной скоростью.</li> </ul>	<ul style="list-style-type: none"> <li>• Измените установку для режима Pure Direct.</li> <li>• Проверьте соединения.</li> <li>• Возобновите воспроизведение с нормальной скоростью.</li> </ul>	4 6 9
Определенный фрагмент диска не воспроизводится должным образом.	<ul style="list-style-type: none"> <li>• Диск грязный или поцарапанный.</li> </ul>	<ul style="list-style-type: none"> <li>• Протрите или замените диск.</li> </ul>	3
Не осуществляется воспроизведение по программе.	<ul style="list-style-type: none"> <li>• Треки запрограммированы неправильно.</li> <li>• Для MP3- и WMA-файлов воспроизведение по программе невозможно.</li> </ul>	<ul style="list-style-type: none"> <li>• Запрограммируйте правильно.</li> <li>• Используйте диск формата Audio CD.</li> </ul>	8 8
Не воспроизводится диск CD-R или CD-RW.	<ul style="list-style-type: none"> <li>• Диск не был финализирован.</li> <li>• Условия записи не соответствовали необходимым требованиям или использовался диск низкого качества.</li> </ul>	<ul style="list-style-type: none"> <li>• Финализируйте диск, прежде чем включать его воспроизведение.</li> <li>• Используйте диск, записанный должным образом.</li> </ul>	2 2
Аппарат не реагирует на нажатие кнопок пульта дистанционного управления.	<ul style="list-style-type: none"> <li>• Разрядились батарейки.</li> <li>• Пульт дистанционного управления слишком далеко от аппарата.</li> </ul>	<ul style="list-style-type: none"> <li>• Замените батарейки новыми.</li> <li>• Перенесите пульт поближе к аппарату.</li> </ul>	3 3
При воспроизведении файлов формата MP3 или WMA отображается индикация «Not Support».	<ul style="list-style-type: none"> <li>• Вы выбрали WMA-файл с защитой от копирования или файл, нормальное воспроизведение которого невозможно.</li> </ul>	<ul style="list-style-type: none"> <li>• Пользуясь кнопкой ◀◀ или ▶▶, выберите другой файл.</li> </ul>	11, 12

## Технические характеристики

### □ Аудиохарактеристики

- Аналоговый выход
  - Число каналов: 2 канала
  - Диапазон воспроизводимых частот: 2 Гц ~ 20 кГц
  - Отношение сигнал — шум: 110 дБ
  - Динамический диапазон: 100 дБ
  - Гармонические искажения: 0,0025% (1 кГц)
  - Детонация: Ниже пределов измерения
  - Уровень выходного сигнала: 2,0 В (10 кОм)
  - Тип сигнала: 16-битовая линейная ИКМ
  - Частота дискретизации: 44,1 кГц
  - Воспроизводимые диски: Формата Compact Disc
- Цифровой выход
  - Оптический: -15 ~ 21 дБ относительно уровня 1 мВт
  - Длина волны светового излучения: 660 нм

### □ Общие характеристики

- Источник питания: Источник переменного тока напряжением 230 В и частотой 50 Гц
- Потребляемая мощность: 13 Вт
- Максимальные наружные размеры: 49 (Ш) x 107 (В) x 279 (Г) мм (с учетом выступающих частей)
- Масса: 4,2 кг

### □ Пульт дистанционного управления (RC-1032)

- Тип: Инфракрасный импульсный
- Батарейки: 2 батарейки типоразмера R03/AAA
- Наружные размеры: 49 (Ш) x 220 (В) x 21 (Г) мм
- Масса: 106 г (с батарейками)

\* В целях усовершенствования аппарата его технические характеристики и конструкция могут быть изменены без уведомления.

**DENON**  
TOKYO, JAPAN  
[www.denon.com](http://www.denon.com)

Denon Brand Company, D&M Holdings Inc.